



№ 10 • 1982



# КРЕСТЬЯНКА



*Активный гражданин не может плохо трудиться — это несомненно с его принципами, характером. Он любит свое дело, знает его до тонкостей, полностью отдается ему. Он собственным примером, нравственной силой, убежденностью поддерживает боевой дух в коллективе, высокое трудовое напряжение.*

О том, как некоторые формы массово-политической работы способствуют воспитанию активной гражданской позиции человека, рассказывает заведующий отделом пропаганды ЦК КП Эстонии Айн СОЙДЛА в статье «Человек на своем месте» (стр. 4).

Самый молодой мастер машинного доения, самый молодой чемпион района и области по надоям молока, самый молодой бригадир, поставленный на самый отстающий участок. И в 22 года — депутат высшего органа государственной власти. А это и высшая мера ответственности, чуткости, трудолюбия, честности, служения людям. Всего, что есть лучшего в человеке, — высшая степень.

О. РЕБРОВА. «Три дня без Ирины» (стр. 6)

## КОНСТИТУЦИЯ ЖИВЕТ, РАБОТАЕТ, ДЕЙСТВУЕТ

### АГРОПРОМЫШЛЕННЫЙ КОМПЛЕКС

...В районе создали единое агропромышленное овощное объединение. В него вошли 15 совхозов, животноводческий комплекс по откорму крупного рогатого скота на 1600 голов, 4 заготовительные базы. Объединению принадлежит также консервный комбинат, способный выпускать за год 50 миллионов банок готовой продукции, консервный завод на 15 миллионов банок соков, паст, маринованных и консервированных овощей и фруктов. Есть свое тарное предприятие, автомобильное хозяйство, располагающее сотней рефрижераторов...

Что же дала такая концентрация? (стр. 14)

### ПРИМЕТЫ ВРЕМЕНИ

*Скоро мы будем отмечать еще один праздник — 60-летие образования СССР. Русские, мари, удмурты, татары — все мои земляки готовятся к этой дате.*

Е. ЗЫКИНА,  
оператор свиноводства.  
(стр. 2)

Очерк на конкурс

### ОХ, УЖ ЭТА ДАЛИ!

Ее появление на трибуне было встречено, как в таких случаях принято говорить, «оживлением в зале». Все настроились благожелательно и с юмором воспринять «милый лепет» большеглазой девчушки и вежливо поаплодировать. Но с первых же слов выступающей настроение слушателей изменилось... (стр. 16)



### ПЕВЦЫ

Галя подхватывает мотив, и вот уже полилась, постепенно набирая силу, протяжная песня. Голоса их то затейливо переплетались, то расходились, то сливались и звучали как один... (стр. 29)

*Любовь — такое же чувство, как и любое иное состояние человеческой души. В нем не только созидательное начало, но и разрушительное. И от нас зависит, куда оно нас заведет: к предательству ни в чем не повинных дорогих людей или обернется добром и радостью для близких и далеких.*

Т. АФАНАСЬЕВА. О «запоздалой» любви языком логики и психологии (стр. 26).

### МОЕ ПОДВОРЬЕ



Подворье не только дарит щедрую добавку к крестьянскому столу. Оно с юных лет прививает человеку любовь к родной земле и ко всему, что живет и растет на ней, взлелеянное руками труженика. (стр. 36)



# 17 ДЕВУШЕК С ХАРАКТЕРОМ

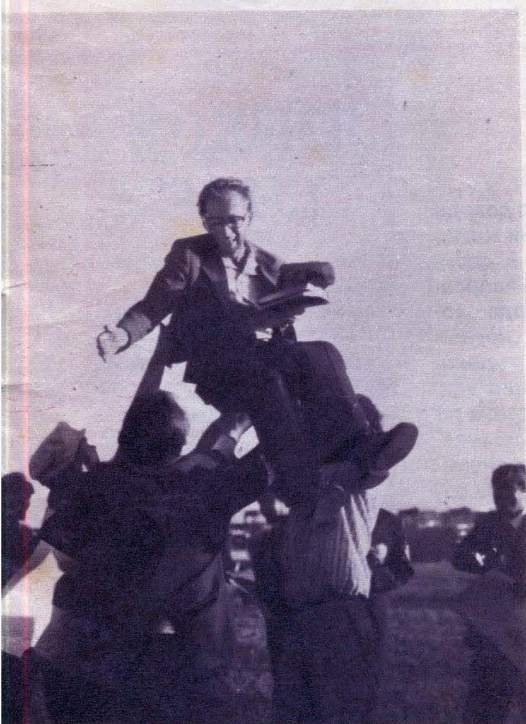

Чья борозда лучшая?

Наивысшие почести — А. Зайковскому, руководителю команды из Латвии, занявшей в соревнованиях первое место.

Победители на пьедестале почета.

Фото М. ГОСТЮЖОВА.

(Очерк см. на 12—13-й стр.)



Вот уже пять лет новая Конституция СССР живет, работает, действует. Многое из того, что записано в ней впервые, за это пятилетие мы ощутили вполне реально. Моя скромная судьба, судьба моего родного края — пример того, насколько значительны и радостны перемены, пришедшие на марийскую землю.

Мари-Посенур, Большой Карлыган, Арбор... Большинство деревень, которые входят в состав нашего совхоза, — старинные марийские поселения, иным по двести лет. До революции марийцы находились на грани вымирания. Неграмотный, забитый народ, беззащитный перед страшными эпидемиями, бушевавшими тогда на наших землях...

Отсюда, из этих мест, мои прадед и даже прапрадед. Здесь родились мой сын и внук. Но только начиная с моего поколения, с приходом Советской власти, отчий дом открыл свои двери в большой мир, сам стал его частью. Дорога, пролегающая у моего дома, позвала и меня в дальний путь: райцентр, столица автономной республики, Москва... Как лучший животновод совхоза, ездила я на Выставку достижений народного хозяйства СССР. Рассказывала, как работаю, смотрела на других, набиралась опыта. Домой вернулась с желанием горы свернуть.

Орденом «Знак Почета» и медалью «За трудовую доблесть» наградила меня Родина. Я начинала в юности свиначкой и на всю жизнь осталась верна этой профессии. Теперь она именуется «оператор свиноводства». И между старым названием и новым — целая эпоха. Превращение сельскохозяйственного труда в разновидность ин-

дустриального — это как раз про мой труд. Это мой путь, путь моих товарищей. От старой, послевоенной еще постройки фермы — до сегодняшнего современного комплекса, крупнейшего в нашей автономной республике. 1000 тонн свинины в год выдает он стране, внося свой вклад в решение Продовольственной программы. Большинство процессов механизированы. И рабочие смены не прежние — от темна до темна, а восьмичасовые. На комплексе то же число людей, что и на старой ферме, а поголовье возросло почти в четыре раза!

А взять хлеборобов. Та же земля, а колос вдвое тяжелее. На зернотоке раньше до ста человек хлопотало, и все равно едва справлялись. Теперь — всего десять рабочих обслуживают механические транспортеры.

Счастливыми растут наши дети. Пошла недавно за внуком в детский сад, а он уже сам бежит по улице навстречу: «Бабушка, папа обещал машинку новую купить!» Ох, уж эти мальчишки! Запыхался, рубашка на сторону. Четырех лет нет, а страсть уже к технике — отцовская.

Даже не внук, а двадцатипятилетний сын мой с недоверием воспринимает рассказы о том, что в годы моего детства в деревне вообще не было машин. Да и как ему это представить? Еще в школе научился управлять трактором. Убирал хлеб вместе с дядей, комбайнером Петром Васильевичем Зыкиным. И жатва этого года без него не прошла. Урожай нынче у нас уродился — старики такого не помнят. Все на поле ходили, когда оно еще и желтеть не начало. Растирали зерно пальцами, считали: тут примерно тридцать, а там и все сорок центнеров на круг...

Леопандий, сын мой, — шофер «Автоклуба». Нашел дело, в котором все его интересы сошлись. Тут он не только с техникой имеет дело. Во время уборки возит на тока и к комбайнерам агитбригаду совхозную, в которой и сам участвует. Марийские танцы лучше Леопандия редко кто пляшет. Вот такая теперь моя деревня: и горячая работа и веселый отдых, хорошая песня.

Прошлое оживает перед глазами, пожалуй, лишь на празднике первой борозды. Выходит на поле крестьянин с лукошком у груди и в лаптях, размашисто бросает горсть семян в землю... Помню я все это. Так сеяли мы и в трудную военную пору. Тогда, проводив на фронт мужчин, деревня чем могла помогала стране. В каждом сельском доме отложили деньги для фронта. Хоть и не велика деревенька Пижмарь, но жители ее в сорок втором подарили армии боевой самолет. Дети вязали варежки, расшивали марийскими орнаментами солдатские кисеты. Мой отец не вернулся домой... Двенадцать нас осталось у матери — разве выросли бы мы, встали бы на ноги без помощи государства...

Мы жили, как жила страна. Ей тяжело — и нам тоже. Ей полегче — и нам праздник. Помню, как в детстве поразили меня впервые в жизни увиденные туфли — их носила наша учительница. Очень красивые, как мне казалось, — черные, блестящие, со шнурками. А мне объясняли: «Это мужские, называются полуботинки. А бывают еще красивее — женские...» Улыбаются молодые, когда рассказываю об этом. И верят — и не верят.

Молодежи у нас много — и это тоже радостная примета времени. Именно ей

*Статья 2. Вся власть в СССР принадлежит народу...*

■ В нашей стране насчитывается более 51 тысячи Советов различных уровней, начиная от сельских, поселковых и до Верховного Совета СССР.

В Советы избрано 2,3 миллиона депутатов, представляющих все классы и социальные группы населения, более 100 наций и народностей нашей страны. Советам и депутатам в осуществлении их функций помогают на добровольных началах более 30 миллионов активистов. Опираясь на массы, Советы решают с общегосударственных позиций важные вопросы политического, социально-экономического и культурного строительства. Через них проходят школу государственно-управления, подлинную школу социалистического интернационализма миллионы трудящихся.

*Статья 15. Высшая цель общественного производства при социализме — наиболее*

*полное удовлетворение растущих материальных и духовных потребностей людей...*

■ Из национального дохода на повышение уровня жизни советского народа в десятой пятилетке было направлено на 334 миллиарда рублей больше, чем в предыдущую. Реальные доходы на душу населения возросли на 18 процентов, а по сравнению с 1965 годом увеличились вдвое. Среднемесячная заработная плата рабочих и служащих увеличилась в 1980 году по сравнению с 1970 годом почти в 1,4 раза. К 1985 году она возрастет еще на 14,5 процента и превысит 193 рубля. Оплата труда колхозников в общественном хозяйстве повысится на 20 процентов. К

## ЯЗЫКОМ ЦИФР



концу пятилетки общие размеры выплат и льгот из общественных фондов потребления составят более двух тысяч рублей в год в расчете на семью из четырех человек.

Пролетарии всех стран, соединяйтесь!

**КРЕСТЬЯНКА**

№ 10 ОКТЯБРЬ 1982

ОБЩЕСТВЕННО-ПОЛИТИЧЕСКИЙ  
И ЛИТЕРАТУРНО-ХОУДОЖЕСТВЕННЫЙ ЖУРНАЛ

ИЗДАТЕЛЬСТВО «ПРАВДА» МОСКВА

ОСНОВАН В ИЮНЕ 1922 ГОДА

# емени

участвовать в индустриализации сельского хозяйства, кому же еще. Уже на всех почти постах в совхозе — выпускники местной школы. В вузах учатся на совхозную стипендию пятнадцать человек. И не только на агрономов или зоотехников — будет у нас и свой окулист, хирург, и в клубе хореограф...

Двухквартирные коттеджи. Восьмиквартирные дома. Школа-красавица. Детский комбинат. Облик Большого Карлыгана — современный, светлый, просторный. Впрочем, этим, наверное, вряд ли кого удивишь — советское село повсюду нынче похорошело. Но недавно и меня удивила одна новость: с нынешнего года в нашей сельской школе ввели для каждого ученика обязательные музыкальные уроки. А в кружки — художественный, хореографический, спортивный — можно ходить по желанию. Так что, думаю, у моего внука жизнь не беднее будет, чем у городских детей...

Скоро мы будем отмечать еще один праздник — шестидесятилетие образования СССР. Наши села — многонациональные. Русские, мари, удмурты, татары — все мои земляки готовятся к этой дате. Ведь мы — союз равноправных. И все мы гордимся своей страной, которая впервые в мире провозгласила главной ценностью общества человека труда, окружила его заботой и вниманием, подняла на высоту, о которой прежде и не мечтали. Страна научила нас и мечтать и, что самое главное, — осуществлять свои мечты.

**Е. ЗЫКИНА,**  
оператор свиноводства.

Совхоз «Восход»,  
Мари-Турекский район,  
Марийская АССР.



**Статья 44. Граждане СССР имеют право на жилище...**

■ Ежегодно в нашей стране строится более 2 миллионов квартир, что примерно столько, сколько в США, Англии и Канаде, вместе взятых. За три последние пятилетки улучшили жилищные условия 160 миллионов человек, или свыше 60 процентов населения СССР.

В одиннадцатой пятилетке свыше 50 миллионов человек станут новоселами. В том числе для тружеников села, как это предусматривается Продовольственной программой, запланировано построить жилых домов на 30 миллионов квадратных метров больше, чем в десятой. Такие масштабы строительства сохраняются и в двенадцатой пятилетке.

**Статья 42. Граждане СССР имеют право на охрану здоровья...**

■ За нынешнее пятилетие количество мест в больницах увеличится на 336 тысяч коек, амбулаторно-поликлинических учреждений — на 442 тысячи посещений в смену. Продукция медицинской промышленности возрастет за пятилетие почти на 40 процентов.

**Статья 45. Граждане СССР имеют право на образование...**

■ С 1 сентября 1981 года Министерство высшего и среднего специального образования СССР ввело выплату стипендий всем успевающим студентам и учащимся дневных вузов, тех-

никумов, училищ, имеющих детей. Стипендия выплачивается обоим родителям.

За счет государственных капиталовложений и средств колхозов будут построены общеобразовательные школы на 4,3 миллиона ученических мест, в том числе на 2,3 миллиона мест в сельской местности. Войдут в строй новые детские дошкольные учреждения на 2,9 миллиона мест.

**Статья 46. Граждане СССР имеют право на пользование достижениями культуры...**

■ В СССР художественная литература издается на 78 языках различных наций и народностей, на 47 языках работают театры, на 67 языках ведутся передачи телевидения и радио. Это фено-

мен в истории мировой культуры.

**Статья 41. Граждане СССР имеют право на отдых...**

■ За период существования организованного туризма в СССР более 44 миллионов советских людей побывали за рубежом. Советские граждане совершают поездки примерно по 300 маршрутам. За годы десятой пятилетки свыше 18 миллионов советских людей посетили 142 страны. Это в 1,5 раза больше, чем за предыдущие 5 лет.

■ Число мест в туристских профсоюзных учреждениях, предназначенных специально для семейного отдыха, увеличится к 1986 году со 100 до 120 тысяч.



# ЧЕЛОВЕК НА СВОЕМ МЕСТЕ



Год назад в газете «Советская Эстония» было опубликовано письмо секретаря парткома объединения «Эстремрыбфлот» Г. Верхотурова «Почему отмолчался на собрании?». Уже на следующий день в редакцию пришли первые отклики, раздались первые телефонные звонки. Рассказ о частном случае положил начало длительной и серьезной дискуссии,—значит, назрел разговор о месте человека в обществе, о равнодушии, безучастии, желании обойти острую ситуацию—и о праве и обязанности выступать, добиваться истины, активно вмешиваться в действительность. О жизненной позиции. Назрел разговор потому, что именно жизненной позицией—боевой, активно гражданской—определяется сегодня вклад каждого в общее дело.

Активный гражданин не может плохо трудиться—это несовместимо с его принципами,

Фото М. ВЫЛЕГЖАНИНА  
и Б. ЗАДВИЛЯ.

Единый политденъ на рыболовецком судне «Виктор Кингисепп». В гости к рыбакам приехала Эрика Йивасте, лектор общества «Знание», специалист колхоза «Сааре калур».

Вийве Розенберг, заведующая лабораторией Эстонского НИИ земледелия и мелиорации, — автор принципиально новой методики оздоровления семенного картофеля, которая полностью исключает опасность вирусных заболеваний.

Комбинат бытового обслуживания колхоза имени Кирова, Харьковского района, оказывает жителям все услуги, которые может предоставить и Таллинский Дом быта.

Специальное конструкторское бюро НИИ земледелия и мелиорации разрабатывает и выпускает малыми сериями в своих мастерских новую специализированную технику для сельского хозяйства Прибалтики и Нечерноземья.

характером. «Человек на своем месте», о котором говорил товарищ Л. И. Брежнев на майском (1982 г.) Пленуме ЦК КПСС, любит свое дело, знает его до тонкостей, полностью отдается ему. Но личный авторитет в труде—это еще не все. Человек на своем месте собственным примером, нравственной силой, убежденностью поддерживает боевой дух в коллективе, высокое трудовое напряжение.

Пример таких людей—могучий воспитатель, лучшая агитация за политику КПСС, за советский образ жизни. Надо только, чтобы пример этот был широко известен, доступен для повторения.

Будете в Эстонии—обязательно посетите один из «вечеров-портретов» (так у нас называют праздники чествования лучших тружеников колхозов и совхозов). Они регулярно проводятся в наших селах, и проводятся очень сердечно, неформально.

...Ощущение праздника приходит уже на площади перед входом в Мустлааский Дом культуры: самодельный оркестр играет вальс, колонны увиты цветами, зеленью. В фойе на видном месте—огромная фотография молодой стройной женщины. Это комбайнер колхоза «Тарвасту» Вильяндиского района Эльмина Отсман, Герой Социалистического Труда, депутат Верховного Совета СССР трех созывов. Уже более четверти века работает Эльмина в этом колхозе, с этими людьми. Но сегодня земляки осматривают своеобразную выставку, посвященную ей, и качают головами—надо же, сколько наград у нашей Эльмины! А за что вот эта медаль? А посмотрите-ка на снимок—ведь это она в Кремле, на заседаниях Верховного Совета!

Листают семейные альбомы—да, да, именно такой и привез ее сюда муж когда-то. И тракторы были именно такие, теперь и представить невозможно, как только на них работали, особенно женщины. А ведь Эльмина и тогда была первой среди всех...

Сама героиня праздника сидит несколько смущенная, раскрасневшаяся, благодарит товарищей за добрые слова. А потом говорит сама: не о себе—о молодежи колхоза, о том, какие прекрасные подрастают люди, и какая техника теперь у них в распоряжении, какие возможности для учебы, для развития творческих способностей, а кому много дано—с того много и спросится, поэтому держайте, работайте от души. И живите по совести...

Порогом зрелой поры жизни считается 18-летие—в Эстонии, республике с 11-летним школьным обучением, эта дата обычно совпадает с окончанием школы, техникума.

Молодой человек вступает во взрослую жизнь. Теперь он—полноправный член общества, гражданин своей страны. Осознать себя в этом новом качестве, подготовиться к новому этапу в жизни помогают праздники совершенствования—мы называем их «летние дни молодежи».

Еще осенью в районах составляются списки молодых людей, которым в будущем году исполнится восемнадцать. И вскоре они получают приглашение в университет молодежи. Занятия идут по плану в течение 7—8 месяцев. Тут и лекции на политические, экономические, правовые темы, беседы о Конституции, знание с новинками советской литературы и искусства, встречи с передовыми тружениками района и республики, консультации опытных педагогов, медиков, юристов.

Главный принцип занятий в университете—каждый может спрашивать обо всем и обязательно получит ответ, разъяснение. Нередко занятия превращаются в бурные диспуты, но это радует: в ходе споров и дискуссионных откровеннее становится разговор, яснее позиции слушателей, больше возможностей доказать молотком ответившим, разъяснить непонятное или понятое неправильно. Главное—говорить молодежи правду, не уходить от острых тем, трудных вопросов. Ведь молодежи и решать их!

Юноши большую часть времени уделяют военно-патриотической подготовке, спорту, девушкам—домоводству.

Занятия в университете готовят молодежь к самостоятельной жизни и труду, помогают выработать чувство ответственности за все, что происходит рядом.

А когда занятия закончены, молодежь собирается в живописном месте на берегу реки. Два дня кипит жизнь в городке из ярких палаток. Состязаются в эрудиции любители географии и литературы, ораторы проводят диспуты, сотни зрителей собирают конкурсы политической песни. Руководители хозяйств приезжают в лагерь, чтобы рассказать молодежи, на каких участках особенно нужны молодые рабочие руки.

Совсем недавно флаг «летних дней» в Пайдеском районе поднимала выпускница школы Лийви Линносаар. А нынче она, одна из лучших доярков колхоза «9 мая», приехала в лагерь, чтобы рассказать подругам о своей работе, о почетной профессии животновода, избранной ею на всю жизнь, о том, как лично она участвует в выполнении Продовольственной программы. Лийви держится с достоинством, с хорошей рабочей гордостью. Ее советы многим пойдут на пользу.

Массовым торжественным шествием, большим праздником заканчиваются «летние дни молодежи», их участники присягают на верность родной земле, любимой Родине.

Обязательные участники этих дней—ансамбли ветеранов Великой Отечественной войны, которые активно работают во всех районах республики.

...Шестеро солдат служили в 354-м гвардейском стрелковом полку 8-го эстонского корпуса. Сражались на Калининском фронте, под Великими Луками, освобождали от блокады Ленинград, гнали врага с территории Латвии. Когда пришли мирные дни, решили не расставаться. Поселились по соседству. В свободные дни собирались, чтобы помузицировать. Сокрушались, что молодежь забывает песни военных лет, предпочитает маршам томные танго, что все чаще встречаются на улицах юноши с развинченной походкой, слабыми руками...

Лейтенант запаса тракторист совхоза-техникума имени Юрия Гагарина Роолайн Лаанте предложил:

— Надо идти в школы, напоминать ребятам о прожитых днях, о боях за Родину, о советских солдатах! Придет им время идти служить в армию—пусть будут достойны подвига отцов, готовы к службе.

Скоро ансамбль бывших фронтовиков под руководством Райво Лайкре (преподавателя культпросветшколы) дал свой первый концерт в школе. Ветераны не только исполняли песни войны, но и вспоминали битвы с врагом, павших друзей. С волнением говорили о том, что за мир нужно бороться, защищать его, а для этого еще крепче и мощнее должна быть экономика страны, сильнее и подготовленнее ее будущие защитники—ребята в школьной форме...

За прошедшие годы даны сотни концертов в школах, на эстрадах, концертных площадках, в лучших залах республики. Свои ансамбли появились и завоевали популярность во многих городах и селах Эстонии.

Военно-патриотическая работа их нашла самую высокую оценку у тех, кому она в первую очередь адресована,—у молодых. Готовность все силы отдать защите мира, любой ценой оградить народы от опасности смертоносной войны—одна из граней воспитания «человека на своем месте», его жизнеутверждающего мировоззрения.

Не случайно во время единых политденей—они уже около трех лет проводятся в Эстонии—так часто мы слышим вопросы о горячих точках планеты, о перспективах политики разрядки, о позиции той или иной капиталистической страны в отношении мирных инициатив Советского Союза.

Широки и многогранны сегодня интересы тружеников республики. Хочу привести лишь несколько вопросов, заданных участниками одного политдня в Пайдеском районе:

— Что предпринимается в стране для повышения рождаемости, для увеличения трудовых ресурсов, в которых нуждается народное хозяйство?

— Как перечислить деньги в Фонд мира? — Почему мало выпускается сельхозмашин для работы на каменных полях?

В едином политдне участвует более половины всех тружеников республики. Не забыты и самые маленькие организации, микроколлективы на фермах, в мастерских, цехах, на рыболовецких сейнерах. В районах созданы группы докладчиков из 2—3 человек, каждая группа на этот день располагает своим транспортом, так что удаленность аудитории, ее малочисленность не смущают организаторов. В маленьком коллективе быстро устанавливаются контакты со слушателями, вопросы задаются напрямую, без записок. Создается непринужденная обстановка, возможность беседовать откровенно.

К каждой такой встрече готовишься с волнением, зная, что люди много ждут от нее, хотя поделить тему, что заботит, а то и осудить чью-то нерадивость, бездушие. Но и для тебя эта встреча значит не меньше. Именно здесь в полную силу действует обратная связь, именно здесь черпаешь интересные мысли, идеи, предложения.

Я говорю лишь о некоторых, представляющихся мне наиболее значительными, моментах становления гражданственности—обо всей работе в этой области невозможно рассказать в короткой статье: она многогранна, как многогранны сегодня интересы тружеников республики. Эта примета времени сама по себе значительна: ведь еще сравнительно недавно интересы эстонского труженика замыкались в основном на собственном доме, хозяйстве, семье, это считалось чуть ли не национальной чертой характера!

Патриот, труженик, идейно вооруженный, эстетически развитый человек на своей земле, на своем месте—вот гордость и надежда сегодняшней Советской Эстонии, вот тот, кому доверено выполнять планы партии, планы народа. На этого человека можно положиться!

Айн СОЙДЛА,  
заведующий отделом пропаганды  
ЦК КП Эстонии

# ТРИ ДНЯ БЕЗ ИРИНЫ

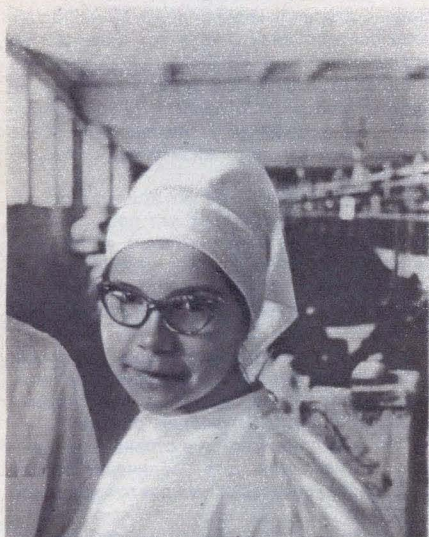

Еще школьницей Ира часто прибегала на ферму...  
(Фото из семейного альбома Гибаловых.)

## ДЕНЬ ПЕРВЫЙ

Так бывает иногда: еще не успев нажать на кнопку звонка, понимаешь, что за дверью — пусто. Вот и сапожки хозяйки, чисто вымытые, стоят у порога, а между тем ей полагается в это время быть на ферме... Что-то здесь не так.

К «моей» двери подошел молодой человек.

— Вы Саша, Ирин муж?

— Саша,— ответил он. И, мгновенно сообразив, что я к жене, добавил: — А Иры нет. Срочно уехала по делам.

— Далеко? Надолго?



Грибной дождь...

Фото М. ВЫЛЕГЖАНИНА.





Саша кивком ответил сразу на оба вопроса и стал вежливо ждать, когда я, справедливо сочтя разговор исчерпанным, куда-нибудь уйду.

Но идти мне было некуда, да и не могла я уйти, ничего не узнав об Ирине Гибаловой, депутате Верховного Совета СССР, к которой вел долгий путь из Москвы.

Саша проводил меня в соседний подъезд, к маме Иры — Александре Алексеевне Михайловой. И тут оказалось, что вся семья уже три дня живет одним — от Иры нет телеграммы. Она, такая «обязательная», всегда очень аккуратно сообщает из дальних поездок, как добралась. А тут — целых три дня прошло...

— Ба, я гулять хочу. — Четырехлетний сын Ирины Никитка захвачен общим настроением и потому заявляет о своих правах довольно робко.

— Нет, Никитушка, дорогой, не ходи, — пугается Александра Алексеевна. — Уж потерпи, одно ты нам сейчас утешение...

Все в доме разрешается сегодня Никите, но он ответственно и серьезно выполняет свою задачу «быть утешением». То к одному подойдет, то к другому. Хороший Никита человек, добрый.

Перед работой забежала доярка из Ириной бригады. На ферму мы с ней отправились вместе.

Мерно, мягко пощелкивают доильные аппараты. Струя молока то целиком заполняет прозрачную трубу молокопровода матовой белизной, то опадает. И все вокруг, кажется, подчинено этому ритму...

...Ирина Гибалова — тогда еще Михайлова — с девчачьих лет слыла в деревне мастером машинной дойки. В девятом классе преподаватель уроков животноводства Мария Васильевна Мальцева привела девочек на ферму в Большой Вруде. Еще школьницей Ира догнала передовых, уважаемых доярок. В 16 лет впервые стала участницей конкурса профессионального мастерства, где ее умение оценили по заслугам. И в районе и в области выходила она победительницей. Самая молодая, самая скромная и незаметная в начале каждого конкурса, она неизменно к концу его становилась знаменитой — от пьедестала почета через корреспондентов не пробраться...

Слушая людей, просто чувствуешь, как стремительно несется поезд Ириной жизни. Вот тут бы и передохнуть — каждый имеет право и на отдых, и на скуку, и на печаль. А она вроде бы все на ходу — и поскуцает и попечалится. Дел много. Невыполненные, но уже взваленные на нее кем-то или ею самой, они диктуют ей свой ритм, не оставляют времени на «не главное».

Два года после школы на Большеврудской ферме пролетели сплошь в событиях: тут и республиканский конкурс, и неожиданное для нее избрание делегатом от Ленинградской области на XVII съезд комсомола... Потом техникум. И — снова неожиданность: по окончании предложили ей пойти бригадиром на отстающий Тресковичский комплекс.

Самой молодой оказалась она на ферме. Но вот что характерно: даже пожилые доярки, если делала замечания, не обижались. Уж больно «с сердцем» она это делала. Да и как возразишь, если знаешь: сама-то бригадирша иногда и ночью — после трудового дня — прибегает на ферму посмотреть, как там ее коровы. Во время этих ночных зябких пробежек по темноте, по тишине и безлюдью деревенскому не переставала думать, как повернуть отношение к работе, как поднять дело.

Знала: смотрят на нее и ждут каких-то необычных да быстрых успехов. Однако нелегким и затяжным оказалось это дело. Сегодня ферма уже догнала и опережает порой в соревновании по надоям Большеврудскую. Ровнее и лучше стали отношения в коллективе, а уж авторитет у бригадира такой, что позавидовать можно.

— Когда Ирина на ферме, здесь все кипит. — Доярки заканчивают работу, снимают халаты. — Скоро перейдем на двухразовую дойку. В районе уж почти все хозяйства перешли, а у нас затянулось дело. В три утра летний день у доярок начинается, а потом, с небольшими перерывами, только и едешь с фермы на ферму. Тяжело, оттого и с кадрами бывает неважно. Ирина хлопочет, доказывает, а ей в ответ: недоросли у нас, дескать, люди, ответственность не та. Ира снова: в людей верить надо, я в своих верю.

Тамара Ивановна Лукк, оставшаяся на время отсутствия Иры бригадиром, вступила в разговор:

— Нет, все же я против двухразовой. Добросовестность еще не у всех на высоте. Сегодня вот все доярки вышли, а ведь так не всегда. Сколько раз и по домам скликали, да и Ирина сама становилась за аппаратами.

— Но ведь Ирина уверена, что справимся, а человек она ответственный...

— Так-то так. Да больно круто взялась. Все ей кажется, что одним старанием можно горы свернуть. А не всегда и от нее что-то зависит, когда человек бывает недисциплинированным.

— А как она с недисциплинированными обходится?

— Да как — на рабочем, на парткомке с ними разговаривает. И лично сколько она с ними переговорила. Иной раз глядеть больно. Скажу ей: да брось, поберегись, не видишь разве, толку мало. Нет, настырная она, поплачет и снова вскинется, в глаза нарушителям глядит. Тот, конечно, лицо воротит, стыдится — правду сказать, любят Ирину, уважают. Конечно, и пользу в каких-то случаях приносит эта въедливость — но какой ценой! Всю душу свою вывернет. Вот школьники у нас были на практике — сначала ленились. Все торговались — по трое на группу не пойдём, работы, мол, много. Она и так к ним и этак, потом как вскинёт-

Товарищи избиратели! Единоразово проголосуем за наших кандидатов!

**Сельская НОВЬ**

**НАШИ КАНДИДАТЫ**

**С. Л. Соколов**, кандидат в депутаты Совета Национальностей по Ленинградской сельской избирательной округу № 20

**И. П. Гибалова**, кандидат в депутаты Совета Союза по Кингисеппскому избирательному округу № 37

ЗАКАЗ ВЫПОЛНЕН ДОСРОЧНО Для молодых избирателей

**ВСЕ — НА ВЫБОРЫ!**

ПОЗЫВНЫЕ «КРАСНОЙ СУББОТЫ»

В ФОНД ЦЕНТРАЛИЗОВАННОЙ ПОМОЩИ

ся: «Девчонки, да как же вам не стыдно! Да ведь так-то и жить неинтересно, если от трудностей бежать...» Наладилось потом у них.

— Значит, не зря Ирина вкладывает душу?

— Так-то так, да ведь сил сколько уходит...

— А может, так и надо?

— Наверное. Вот только каждый бы так...

## ДЕНЬ ВТОРОЙ

Угощая меня, хозяйка извиняется: «Ты ешь, дочка, а я не могу — не лезет ничего — беспокоюсь за Ирину».

— Саша-то как переживает. — Александра Алексеевна кивает на зятя. — Он вообще не любит, когда Ира уезжает. «Я, — говорит, — тебя простой дояркой брал в жены...»

По пути к общественному помощнику Ирины в депутатских ее обязанностях Василию Алексеевичу Щербакову размышляю... Вот ведь как в жизни получается. Жена «растет», становится знаменитой, а мужу — нелегкой ношей эта ее слава. Но разве могло так быть — «дояркой брал», а потом сразу, вдруг, в одночасье все круто перевернулось? Неужто случай вывел Ирину в «государственные люди»? Нет, все не так. Ах, разглядеть бы Саше с самого начала: и тогда, в восемнадцать, вовсе не была Ира простой дояркой. И не случай вовсе свалил на нее эту государственную ответственность.

Самый молодой мастер машинного доения, самый молодой чемпион района, области по надоям, самый молодой бригадир, поставленный на самый отстающий участок... А почему бы логично не продолжить этот ряд — самый молодой депутат? Ну, не самый, просто молодой — все равно в ее

# «КРЕСТЬЯНКА»

ГОРЯЧО

ПОЗДРАВЛЯЕТ

ЧИТАТЕЛЕЙ

СО ВСЕСОЮЗНЫМ

ДНЕМ

РАБОТНИКОВ

СЕЛЬСКОГО

ХОЗЯЙСТВА

двадцать два года не всякого выберут в высший орган власти. Разве и по правде и по жизни — нашей, советской, жизни — нет в этом великой логики роста трудового человека, роста, которому не поставлен предел в нашем государстве? Высший орган власти — это и высшая мера ответственности, чуткости, трудолюбия, честности, служения людям. Всего, что есть лучшего в человеке, высшая степень. И если с шестнадцати человек «самый-самый», то к двадцати двум его чувство ответственности подходит к возрасту зрелости.

Мне легко уже представить, как вела она один из последних своих приемов избирателей. Вот вошел парень — с поля прямо, с работы. Голос повышает, сердится: паспорт не может поменять. Никак под расписание в паспортном столе не попадет — уборка, времени лишнего нет. Ирина снимает трубку. Просит: нельзя ли в порядке исключения принять парня прямо сейчас. Да, конечно, порядок. Да, расписание. Но ведь и его надо понять... Дело решено.

С простого, легкого дела началось то дежурство. Бывают и посложнее. Квартирные вопросы — острые, часто спорные — раз. Соблюдение графика движения автобусов — большой вопрос для большинства окрестных деревень, где нет иной связи с миром, — два. Но и эти проблемы, конечно, решаются.

А однажды к Ирине на прием приехал директор строящегося в области интерната для школьников. Приехал с бедой: строительство остановлено, деньги, выделенные на него, застряли где-то там, на разных инстанциях... Начала Ирина вести телефонные переговоры, писать официальные пись-

ма. Велика сила народного депутата! После вмешательства Ирины возобновили строительство интерната.

А как обстоит дело с сооружением телятника в ее родных «Сяглицах»? Переписка свидетельствует: сначала отказ в средствах был категоричным. Но Ира доказала, обосновала первоочередную необходимость стройки — и облисполком выделил на телятник сто тысяч рублей.

Василий Алексеевич Щербаков, рассказывая об Ирине, делается серьезнее: как бы «при исполнении». Но сквозь серьезность проскальзывает иногда этакое удивление: какова девчонка, а? Для него, пожилого человека, она, конечно, девчонка. Но очень уважаемая.

Представляю: на каждом приеме глаза ее устремляются навстречу посетителю с вниманием и доверием. И ничто не способно замутить чистоту этого взгляда, эту распахнутость навстречу людям. Даже такое: принялась помогать одной женщине, а та ей — деньги в ответ попыталась сунуть. В самом начале ее депутатства это было. Плакала она от обиды, ну, а потом вытерла слезы и снова — навстречу людям...

## ДЕНЬ ТРЕТИЙ

...Все ждем вестей от Ирины. А пока играем с Никиткой.

— Ты куда, Никитка?

— На скотный двор, коров перевозить на новую ферму. А потом еще картошку.

— Да ладно, отдохни, картошку можно и потом.

— Нет, нельзя, она трактором будет пахать...

Разговор этот наш с Никиткой идет вяло. Трудно сосредоточиться на игре. Сегодня Александра Алексеевна позвонила в Смольный, и в обкоме партии — Ирину там знают — сказали, что на совещании она, что разыщут ее и передадут...

Александра Алексеевна говорит, а сама все к телефону прислушивается...

— Все трое дочерей у меня хорошими росли. Однажды в больницу я угодила. Далеко до нее — пять верст. А девчонки каждый день ко мне после школы бегали. Дождь ли, гроза ли — стоят под окнами. Я и рада им, да и боязно — как доберутся обратно...

Вся работа по дому, со скотиной — на них. Другие дети перед школой гуляют, балуются, а мои ведра поросенку тащат. И никакого там стеснения, как у соседей иногда: дескать, стыдно с грязным ведром... Я им отдавала все силы, они — мне, дому, людям. И нарядов не требовали. Я немного сама шила... Трудности на всех делили, и никто от них лица не воротил. С добром друг к другу, с улыбкой. Главному учила я их — труду. А порядочности, доброте — на разных примерах, но и на своей жизненной истории тоже. Вот послушайте, может, это вам и в Ире что-то прояснить поможет.

Началась война, и мой отец ушел добровольцем на фронт, хотя и оставляли его на заводе как специалиста по брони. Мама, моя сестра и я уехали в эвакуацию. Всякого там натерпелись — и голода и холода. Мама

заболела, мы за ней ухаживали. Потом, как сняли блокаду с Ленинграда, стали домой выбираться. Так получилось, что в разрушенном Ленинграде устроиться нам не удалось. Отправились сюда, в совхоз, рады были просто крыше над головой. И тут приезжает с войны отец. Обрадовались мы — конец нашим мучениям. Он посмотрел, как мы живем, сказал: я поеду в город устраиваться, потом и вас заберу. Уехал — и нет его неделю, другую, месяц... Я говорю сестре, Нинке, поезжай, вызнай, что там. Вернулась сестренка не в себе. Молчит. Да что случилось, спрашиваю. Страшно что? Та отвечает: «У отца другая жена, не приедет он...»

Когда мама умерла, Нина, хоть и не велела я ей, привезла отца. Бледный он был. Потом пошел в контору и говорит: «Увезу я девчонок». Директор совхоза ему в ответ: «Что это вдруг? Ты их бросил — совхоз был им за отца. И дровами помогали и одеждой. Давай соберем людей, они тебе скажут...» Собрались люди в конторе и нас с Ниной позвали. Отец на своем настаивает, дескать, право у него на нас. Директор наконец как стукнет кулаком по столу. «Ладно, — говорит, — забирай. Но узнаю если, что обижаешь их, да том свете найду». Нинка уехала, а у меня перед глазами — мама... Даже тени сомнения не было, когда отказалась ехать с ним.

Ну, жили мы, становились на ноги, я замуж вышла, детишки появились. Достаток и согласие у нас. А однажды, уже в старости, написал отец: «Заболел я крепко, приезжай, Шура, сними камень с души». Поехала я. Прости, говорит, ничего мне хорошего с тех пор не было — наврное, в наказание это за маму... Простила я, да что толку. И правда, не было у него счастья. На измене его не построишь...

Мы строили свое счастье на доброте. Люди вокруг хорошие, сколько добра от них мы увидели. Я трудилась всю жизнь, не выбирая, где выгоднее, и детей приучила. Отсюда и Ирина такая ответственная. ...Ирина позвонила ночью. Срывающимся голосом спросила, что случилось. Да, она сразу же отправила телеграмму. А тут — разыскивают через обком... Какой ужас! Неужели не дошла? Потерялась? Мамочка, не волнуйся, все хорошо...

Прямо среди ночи вся семья шумно устроилась за столом. Все говорили много, сбивчиво, радостно. Никто не торопился закончить этот необычный ужин, а может, завтрак...

**О. РЕБРОВА**

Совхоз «Сяглицы»,  
Волосовский район,  
Ленинградская область.

От редакции:

Нашему фотокорреспонденту М. Вылегжанину повезло больше: он встретился с Ириной у нее дома, в Большой Вруде, много разговаривал с ней и, конечно, снимал. Вернулся с ворохом фотографий и огромным запасом впечатлений об этой удивительной молодой женщине. Нет, сказал он, ничего не прибавили люди, рассказывая об Ирине Гибаловой корреспонденту «Крестьянки»...

# ПОМОРКА

Вечером она возвращается из леса, невысокая, сухонькая, шапка и воротник тулупа обметаны инеем, за плечами старенькая, выдавшая виды «ижевка». Мерно скользят по насту лыжи, подбитые камусом. Одна ходила в лесные распадки на лося, прошла за день километров двадцать, но на морщинистом, чуть смугловатом лице ее ни тени усталости, ни следов разочарования, что не удалось завалить сохатого. Уже перед самой деревней сшибла двух зазевавшихся рябчиков, одного отдала соседке: много ли той надо на ужин.

А завтра с утра снова в лес, снова на охоту. Так незаметно проходят короткие зимние дни, и не тяготит ни одиночество, ни старость, несмотря на то, что ей уже семьдесят лет. Долгая трудная жизнь поморки, годы, проведенные на льду, на зверобойном промысле, когда вместе с мужчинами тянула на лямках среди торохов лодки-ледянки, проваливалась в полыньи и сушилась тем, что только и побегаешь, обобьешь с одежды руками твердеющую тотчас корку и забудешься за работой, не подорвали здоровья ее, не согнули старчески спину, не погасили бодрого блеска в пронзительно голубых глазах, глядящих с зорким прищуром.

Зовут ее все в деревне попросту — баба Лена. И когда ей удается завалить сохатого, тотчас весть разносится по домам, идут старухи утром к магазину рыбкопа с кошелками: «Бабе Лене давеча на охоте пофартило...»

Родилась Елена Александровна Гаратина в маленькой, стоящей у самого Белого моря деревушке Мегре. Здесь и росла. На промысле познакомилась с будущим мужем, сыгнали на скорую руку свадьбу — путина была, каждый день дорог. — и переехала жить в соседнюю деревню Зимняя Золотца, где и живет по сей день.

Всю полуую воду, пока не замерзнет река, служит она мотористом на катерке, возит народ на острова, в нижнюю деревню, где цех зверобойки. В страдную пору — на сенокосе. Не хватает порой рабочих рук на телятнике, заглянет к ней вечером председатель колхоза, попросит подсобить молодым — она никогда не откажет, выйдет на работу с готовностью, ни одна колхозная забота ей не безразлична, от нее не убавится, считает, пока силы есть...

Одними из первых они вступили с мужем в колхоз, поднимали на своих плечах зарождающееся хозяйство, а когда тот ушел на фронт и погиб в сорок первом, легла на ее плечи забота о трех малолетних сыновьях. Оставляла их на охотничий сезон дома со свекровью, уходила с артелью зверобойчиков в торосы — на три, четыре месяца. Потом с декабря по февраль с рыбаками — на наваяно путину к Каниному Носу, летом на топях семужку ловила. Нелегкая выдалась ей доля. Изболится в отрыве от дома материнское сердце, рвется домой: как там без нее ребятишки, есть ли чем кормить, поить?..



Рисунок  
М. СТРИЖЕНОВА.

Вот мы сидим с ней у самовара, пьем чай. В горнице на стене — два ружья, патронташ. Фотография, где она еще совсем молоденькая рядом с мужем.

— Да-к фотография-то составна, уж недавно делана. Все времени не доставало по тем годам съездить в Архангельск вместе. Отдельно сымались. Он уж военную карточку прислал, в пилотке был, волосья на фотокарточке рисованы. Просила я в мастерской фотографа, чтоб вместе с мужем нас составили, он уж сделал не худо, — с северным, поморским ростягом говорит она. Очень ей хотелось иметь семейный портрет, а только что и осталось от мужа — маленькая фотокарточка, снятая фронтовым корреспондентом. Хоть теперь, по прошествии сорока лет, соединили их на семейном портрете вместе.

— А кто вас научил охотиться, обращаться с ружьем? — спрашиваю бабу Лену.

— Да-к муж и научил. Зверя из карабина стреляла на льду, в лес на охоту вместе ходили, вместе лямки от пентура тянули. Пентур — таке поперечна перекладина на зимнем карбасочке. Я из карабина и белуху не раз стрелила, как подходила к берегам белуха. Он меня всему, батюшко, научил, я от него худого слова в жисть не слыживала. Похоронка на него пришла, когда с Канина вернулась, где по путинам хлопались. Ребя-

тишек сама и подымала, робила наравне с мужиками. Никогда у нас бабы на промысле не заленивались, не я одна трудно робила. Ты уж ежели горазд писать — не про меня одну, про всех пиши. Пошто меня приметил-то?..

Приходилось бабе Лене и зимовать в палатках на льду, пять лет ходила она съемщиком шкур на ледоколе. Вспоминают ее добрым словом все старики поморы на побережье — была она верным товарищем, не раз выручала в трудную минуту на промысле, когда кто-то проваливался в полыньи. Но она не любит хвастать своим героизмом, да и что необычного, особо примечательного в том, что помогала товарищу, спасала кого-то, делилась последней краюхой хлеба. Всякий так поступил бы на ее месте.

Елене Александровне присвоено звание «Почетный колхозник». Стоило труда упрямить ее показать награды: медаль «За доблестный труд в Великой Отечественной войне 1941—1945 гг.», медаль «Ветеран труда», знак «Победитель социалистического соревнования». Имя ее занесено в Книгу почета членов колхоза «Рыбак Севера».

Пятнадцать лет как ушла на пенсию, но и в свои семьдесят лет при деле. Сыновья живут в Архангельске, приезжают к ней в отпуск летом, внучат привозят. Но она, и живя одна, не скучает: некогда ей скучать, **весь день в заботах.**

— Пока силы есть да знаю, что нужна людям, не замечаю и сама, что стара, что восьмой десяток накатывает. Вот весна скоро, тетеревины да глухарины тока спочнутся, озера распадутся, гуси полетят. А борато у нас, бора — что одной ниткой дернуты...

И, глядя на Елену Александровну, я восхищаюсь ее бодростью и мужеством, любовью к своему суровому краю.

Юрий ВИГОРЬ

Архангельская область.

## НЕСКОЛЬКО ШТРИХОВ К ПОРТРЕТУ ЛЕТЧИКА-КОСМОНАВТА СССР, ГЕРОЯ СОВЕТСКОГО СОЮЗА СВЕТЛАНЫ САВИЦКОЙ

**В** августовские дни было пополам солнца и дождей. А когда уходили тучи и открывалось безоблачное голубое небо, мы всматривались в него с особым интересом: ведь где-то там, в околоземном пространстве, скользил по космической орбите пилотируемый научно-исследовательский комплекс «Салют-7» — «Союз Т-5» — «Союз Т-7» с пятью космонавтами на борту — Анатолием Березовым, Валентином Лебедевым, Леонидом Поповым, Александром Серебровым и Светланой Савицкой. Радостны были минуты, когда звездная пятерка появлялась на экранах телевизоров и Светлана улыбалась Земле своей обаятельной, чуть смущенной улыбкой. Те-

*Девятнадцать лет назад, впервые в истории человечества, женщина покорила космос! Такой увидел мир нашу «Чайку» — Валентину Терешкову.*

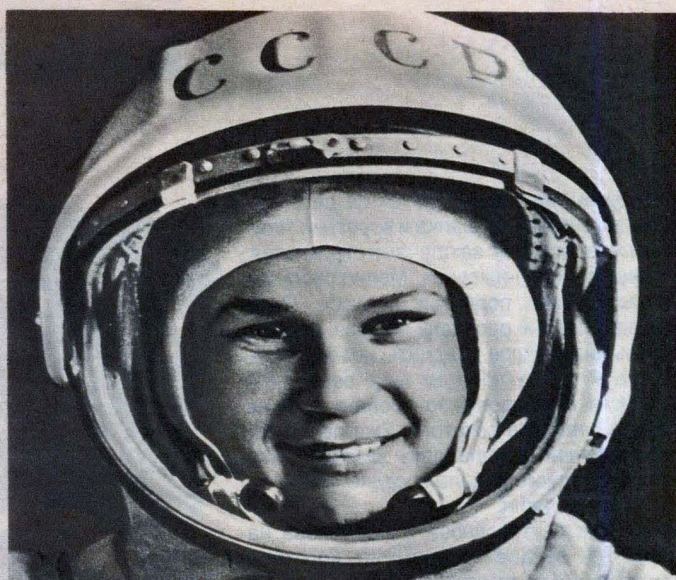

# МЛАДШАЯ СЕСТРА

лекосмическая связь — одно из чудес нашего века — работала отлично, и миллионы людей видели и слышали советских космонавтов. Каждый раз во время сеансов связи Светлана Евгеньевна говорила, что самочувствие у нее нормальное, настроение хорошее. И мы все верили, что хозяйка звездного дома чувствует себя именно так — хорошо.

...Пятнадцать лет назад я впервые встретился с той, кого сегодня поздравляет, кому аплодирует мир: для сборника о лучших комсомольцах года «Звезды первой величины», издаваемого «Молодой гвардией», я писал очерк о Светлане. Он назывался «Тропинки уводят за облака».

Светлане Савицкой тогда было восемнадцать лет, она училась в Московском авиационном институте. К тому времени уже установила три мировых рекорда, участвуя в групповых парашютных прыжках из стратосферы. Никак не хотела, чтобы о ней писали, с большим трудом удалось уговорить ее прийти в редакцию. Пришла со своей подружкой Ирой Мухиной, тоже мировой рекордсменкой, и говорила не о себе — о ней. Мировые рекордсменки выглядели совсем девчонками, немного стеснялись, краснели и категорически отказывались признать что-то героическое в «обычных», на их взгляд, прыжках с парашютом из стратосферы...

О мечте поднять в небо самолет Светлана тогда проговорила — и испугалась собственной дерзости. Видно было, что это желание глубокое и сильное, заветная мечта ее. Может быть, уже тогда думала она и о космическом корабле — ведь был уже восхитивший всю планету пример Валентины Терешковой.

И вот прошли годы, и «тропинки» увели Светлану не просто за облака, а в космос, к звездам. И сама она стала в высоком смысле яркой звездой — на нее смотрит и ею восхищается планета, ее имя звучит на всех языках как символ дерзновенного

подвига. Вторично женщина, преодолев силу земного притяжения, покорила космос, и снова это наша соотечественница, дочь нашей великой Родины!

Кажется, наше время — восьмидесятые годы — намерено решительно опровергнуть веками устоявшееся представление о слабости прекрасной половины рода человеческого!

В дни выдающихся событий — а космические полеты относятся именно к ним — вспоминается многое... Впервые мост между планетой Земля и космосом проложила наша страна. Кажется, это было совсем недавно — 12 апреля 1961 года, день, когда гражданин Советского Союза Юрий Алексеевич Гагарин совершил первый в истории человечества космический полет, длившийся 108 минут.

Великая весть изумила, потрясла всю планету. И счастливые мамы в разных странах называли своих сыновей Юрами — в честь первого в мире космонавта.

Потом были другие полеты в космос. И через два года первая женщина-космонавт Валентина Владимировна Терешкова вывела на звездную орбиту свой «Восток-6». Ее позывные были крылатыми и добрыми — «Чайка», «Чайка» в космосе! — с восторгом сообщали информационные агентства, радиостанции, газеты мира. Дочь Земли, первая среди женщин, увидела родную планету с космической высоты. Ее подвиг даже в богатейшей легендами истории не имел равных себе. И счастливые мамы в разных странах называли своих дочурок Валентинами в честь первой женщины — покорительницы космоса.

Такой и остается Валентина Терешкова в наших сердцах, в нашей истории — первой. Символично, что множество телеграмм, которые приходили в эти дни в нашу страну с поздравлениями, адресованы были именно ей — «Чайке».

«Моя дорогая Валентина, — пишет президент Национальной федерации индийских

женщин Аруна Асаф Али, — я шлю Вам самые теплые приветствия и поздравления по случаю успешного начала космического путешествия Светланы Савицкой. Обращаясь к Вам, я приветствую эту храбрую девушку на «Союзе Т-7».

Для женщин Советского Союза и в особенности для Вас, первой в мире женщины-космонавта, этот момент исполнен гордости. Во мне живо воспоминание о Вашей собственной смелой решимости стать пионером проникновения женщин в космос. Теперь, когда сестра-соотечественница повторила Ваш путь, разрешите мне разделить вместе с Вами, от имени всех женщин, Ваше чувство удовлетворенности». «...Вторая в мире женщина-космонавт — гражданка СССР! Полет Светланы Савицкой — результат героического труда всех советских женщин, всего советского народа». — телеграфировал Комитет монгольских женщин.

«Еще один триумф советских женщин вдохновит все человечество!» — писала президент Международной демократической федерации женщин Фрида Браун. А генеральный секретарь Федерации Мириам Вире-Туоминен обратилась к Светлане с проникновенными словами: «Твой полет, дорогая Светлана, является еще одним убедительным доказательством того, как высоко поднялась женщина в стране, где обеспечено полное равенство людей, созданы условия для раскрытия их способностей...»

Вторую в истории женщину-космонавта поздравили Чехословацкий союз женщин, Лига польских женщин, Союз женщин Вьетнама, Федерация кубинских женщин и многие, многие другие женские организации, деятели международного женского движения...

После полета Валентины Владимировны Терешковой были новые старты и новые страницы космической летописи, дорога в космос стала знакомой, но от этого не

менее волнующей: каждый полет становился событием в мировой космонавтике.

И вот уже младшая сестра «Чайки» в ответ на вопрос с Земли говорит землянам, что наша планета необычайно красива в любое время суток и с любой точки орбиты. И что с космических высот она кажется маленькой и хрупкой, и потому ей особенно нужен мир...

«Официальная» биография Светланы Савицкой, опубликованная в печати, вместила в два-три десятка строк. А за ними — удивительная судьба, поистине восхождение к звездам.

Август, месяц, когда она совершила свой космический взлет, для нее особый — Светлана родилась в августе 1948 года в Москве. Детство ее поначалу было такое же, как у тысяч советских девочек и мальчишек, — счастливое, красногалстучное. Особое место в нем занимала музыка. И авиация: о ней в семье говорили постоянно. Военный летчик Евгений Яковлевич

Летчик - космонавт СССР, Герой Советского Союза Светлана Евгеньевна Савицкая.



# а «Чайки»



Экипаж космического корабля «Союз Т-7»: Светлана Савицкая, Александр Серебров и Леонид Попов во время занятий в Центре подготовки космонавтов имени Ю. А. Гагарина.

Фото А. ПУШКАРЕВА (ТАСС).

Савицкий, отец Светланы, прошел всю войну, воевал в небе Западного, Воронежского, Сталинградского, Северо-Кавказского и многих других фронтов. На его счету — сотни боевых вылетов, десятки сбитых вражеских самолетов. «Свой» последний фашистский самолет он сбил над Берлином, но и после Победы его ратная служба продолжалась — Савицкий и его летчики охраняли мирное небо Родины. Двумя Золотыми Звездами Героя, орде-

нами Ленина (трижды), Красного Знамени (их у Евгения Яковлевича пять), Суворова, Кутузова, Красной Звезды, другими орденами и медалями отметила Родина заслуги Маршала Советского Союза Е. Я. Савицкого. Его имя хорошо известно летчикам нескольких поколений. Кстати, его позывные в военные годы были «Дракон», и, услышав их в эфире, вражеские летчики спешили побыстрее убраться восвояси. Нельзя не вспомнить об этом сегодня, когда мы говорим о мужестве его дочери. Ведь перед нею был достойный пример; с детства, замирая от волнения и гордости, слушала она мамины слова: «Папа на полетах...»

Светлана по-прежнему любит музыку, но музыкантом она не стала — влечение к небу оказалось сильнее. И пришел

день — она училась тогда в 10-м классе. — когда самолет поднял в воздух юную парашютистку. «У Светланы сегодня прыжок!» — вздохнув, сказала мама. И к ее вечной тревоге за мужа прибавилась еще одна — за дочь...

Первый простенький прыжок — первая ступенька в небо. Савицкая в буквальном смысле слова брала одну высоту за другой и менее чем через год стала мировой рекордсменкой. Вот какие темпы были у Светланы! Она сроднилась с небом настолько, что уже не мыслила себя без голубого простора.

Однажды на очередные прыжки без предупреждения приехал отец. Он внимательно смотрел, как действует Светлана в воздухе, под куполом, как приземляется.

— Уверенно прыгает, — сказал маршал, сел в машину и уехал.

Для Светланы это была высшая похвала.

Мечте о космосе она подчинила всю свою жизнь. После парашюта, вернее, наряду с ним были самолеты. Какой же это гигантский труд — освоить самолеты более двадцати типов, налетать 1500 часов! Уже будучи летчиком-испытателем 2-го класса, она уверенно, как и все, что делала, прошла полный курс подготовки к полету на станции «Салют» и корабле «Союз Т» в качестве космонавта-исследователя. К своим рекордам в парашютном спорте Светлана добавила 18 авиационных мировых рекордов, а в 1970 году завоевала звание абсолютной чемпионки мира по высшему пилотажу.

Свои обязанности летчика-космонавта Светлана Савицкая выполнила блестяще, безукоризненно. И строгая Земля была щедрой на похвалы — Светлана их заслужила, ибо продемонстрировала глубокие знания, прекрасные профессиональные и личные качества. В работу в космосе она внесла много чисто женского обаяния, и это тоже сыграло свою роль.

Космонавты шутили: нет, неправы были наши предки, когда считали, что женщина на корабле приносит несчастье. Космические трассы для Светланы и ее звездных побратимов оказались поистине счастливыми...

Лев КОРНЕШОВ



(Продолжение.  
Начало см.  
на 1 стр.)

# 17 ДЕВ С ХАРАК

## Что привезли они с собой...

Все было, как всегда.

В десятый раз, как в первый.

Оркестр играл «Марш трактористов». А они, трактористы и трактористки, провели свои машины перед зрителями и заняли места перед участками, которые им предстояло вспахать.

Все как всегда, разве что с небольшими изменениями. Как и всегда, с жаркой, бескомпромиссной, полной внутреннего да и внешнего драматизма борьбой, со взлетами одних и неудачами других. И, к сожалению, с возвращающимися в который раз «на круги своя», а то и с новыми проблемами и недостатками.

X Всесоюзные соревнования механизаторов-пахарей проходили на полях Рязанской областной сельскохозяйственной опытной станции «Подвязье». 73 механизатора вышли на поле, чтобы показать свое мастерство. Приехали команды всех 15 союзных республик. 17 женщин и девушек было среди них: в командах РСФСР и Грузии — по две.

Комсомолка Таня Ванина стала как бы хозяйкой соревнований. Эта молодая женщина с Рязанщины, из колхоза «Ленинское знамя» Чучковского района, работает на тракторе всего три года, но уже хорошо освоила могучий «Кировец».

Валентина Бушмелева из совхоза «Степной» Троицкого района Челябинской области, лишь на два года старше Татьяны, но ее механизаторский стаж уже восемь лет. Спокойная, уверенная, Валя хорошо провела все соревнования, показав высокое мастерство во всех видах конкурса. Она опередила многих мужчин и всех женщин, даже признанных лидеров — Элле Мюйр из Эстонии и Валду Миклаву из Латвии, приехавших в «страну березового ситца» с приятным багажом побед на прошлых конкурсах и с отличными «пахотными» традициями, свойственными механизаторам Прибалтики.

Из Старобешевского района Донецкой области прибыла на конкурс Тамара Лоскутова. Она привезла с родины Паши Ангелиной неумирающий завет легендарной трактористки — развивать движение женщин-механизаторов. И хотя Тамаре не повезло в соревновании (о чем речь еще пойдет), но, как и положено землячке и наследнице Ангелиной, она проявила завидную волю к победе. Так и назывался приз журнала «Крестьянка» — «За волю к победе», и Тамара заслуженно его получила.

Здесь, в Подвязье, подружились Татьяна Слесарева из Белоруссии и Кульбаршин Нусипбаева из Казахстана, внешне такие

непохожие: одна задумчивая, молчаливая, другая — живая, непоседливая, общительная.

А восемнадцатилетним Екатерине Тата-рашвили и Нане Халаташвили знакомиться не надо было: подруги родом из одного района Грузии — Гурджаанского, из одного колхоза — «Велисцихе». Только Нана чуть моложе, потому и стала она по окончании соревнований обладательницей приза «Самому молодому участнику», который учредил Рязанский обком комсомола. И вся грузинская команда была юной: кроме девушек, показавших себя очень неплохо, упорно боролись за успех их ровесники Гоча Сиранашвили и Соломон Халашвили.

Молодая коммунистка Гюльсура Ибадова, по словам руководителя азербайджанской команды Мамеда Муфтиевича Гусейнова, вырастет в отличного механизатора. Рядом с опытейшим Камо Степаняном, участником всех десяти (!) всесоюзных конкурсов, демонстрировала свое прочное мастерство Астрик Меликян. Молдаванка Елена Молошнюк и Анна Пеннер из Киргизии, таджичка Хиробон Алиева и узбечка Утеш Мамиева — каждая из них, хотя и не обладает пока высшим механизаторским «образованием», с неиссякаемым старанием боролась за честь своей республики.

Кстати, несколько слов об образовании, уже не профессиональном, а общем. У подавляющего большинства участниц — среднее. Это само по себе уже радует. А у известной трактористки из Литвы Стефании Сержантович — среднее специальное. Однако с трактора она не уходит. Вот Аразгуль Илеменова из Туркмении — та, видимо, уйдет. И не будем осуждать ее за это — Аразгуль учится уже на четвертом курсе института, будет инженером сельскохозяйственного производства!

С разными успехами, но с равным усердием соревновались эти славные женщины. И внесли они достойный вклад в достижения своих коллективов: Валда Миклава — в победу команды Латвии, Стефания Сержантович — в литовское «серебро», Валя Бушмелева и Таня Ванина — в третье место России. И если конкурс удался — то в огромной мере благодаря женщинам, их мастерству, в котором многие превосходили «сильный пол». Сыграли здесь свою роль и сила характера, внушавшая уважение, и женское обаяние, превращавшее в подлинных рыцарей и молодых парней и степенных мужчин старшего возраста. И улыбки, победительные улыбки не побежденных трудностями и неудачами. Семнадцать улыбок, переселивавших «гримасы» в организации дела — а они, что скрывать, были...

## ...И что с собой увозят

Трудности в соревнованиях такого ранга неизбежны. Даже в определенной мере желательны: ведь конкурс — это проявление не только мастерства, но и воли, характера.

Но кому нужны трудности-помехи, досадные «проколы» в организации?

Из года в год, из соревнования в соревнование переходят проблемы, о которых говорят все — и участники и зрители.

Сразу после I Всесоюзного соревнования родилась фраза «Конкурс — школа мастерства». Правда, в последние годы иной раз приходится слышать: ну, это ж спорт, и не более того. Да, в том числе и спорт. Однако — и более того. Спорт, прикладное значение которого трудно переоценить. Ведь здесь, на конкурсном участке, демонстрируются передовые приемы труда в исполнении лучших мастеров страны. Это же всенародное, государственное достояние!

Опыт замечательных пахарей — не личное их богатство. Он общий. Как же овладевают им хотя бы участники конкурса? Скажем прямо: кто как может... Они собрались вместе примерно на неделю, до отказа заполненную тренировками, репетициями, подготовкой техники. На обмен опытом времени не оставалось.

Аразгуль Илеменова сказала мне:

— Походила, посмотрела, как пахут другие. Спрашивать о непонятном не решилась — люди заняты...

Вот так. Что-то усвоила способная трактористка. Чего-то не усвоила. В одном Аразгуль не совсем права: «занятые люди», такие, как опытейшие эстонцы Эльмар Вески, ставший в Подвязье одним из победителей, и Элле Мюйр, никогда не отказались бы объяснить тонкости эффективного, но сложного для непосвященных эстонского «свала». Валентина Бушмелева и Валда Миклава всегда помогли бы. Но гораздо серьезнее, полезнее был бы семинар после соревнований, где наиболее квалифицированные участники и специалисты прокомментировали бы работу лучших пахарей, разобрали бы характерные ошибки и недостатки. Сколько ценного мог бы рассказать тренер киргизской команды, знаменитый пахарь 70-х годов Александр Ваккер! А с каким блеском он мог бы показать передовые приемы! Нужно это?

Юные грузинки Нана и Катя в один голос отвечают:

— Конечно, нужно!

Увы, и этот конкурс не стал вехой в профессиональной учебе. А всего-то и нужен один-единственный лишний день в

# УШЕК ТЕРОМ



дополнение к тем 7—10, что и так отданы соревнованию в жаркие страдные дни (кстати, почему обязательно в июле проводить соревнования — тоже вопрос). Зато какой опыт почерпнули бы участницы и участники для себя и потом вооружили бы им товарищей по работе!

Следующая ступень — распространение передового опыта на местах. Где могли бы механизаторы, добившиеся всесоюзного признания, донести его до широких кругов механизаторов? Очевидно, в школах мастерства, передового опыта именитых, высококвалифицированных коллег. И здесь дело поставлено еще не так, как хотелось бы. В некоторых хозяйствах такие школы работают кое-как. Даже в школе самого Ваккера поубавилось «слушателей» и, что вызывает особое сожаление, «слушательниц». И чаще всего дело не в нежелании наших больших мастеров — они-то идут к молодежи охотно, а в том, что не везде их активно поддерживают...

На этот раз в Подвязье наконец-то исполнилось пожелание многих механизаторов: демонстрировались новинки земледельческой техники. Эстонские специалисты и механизаторы показали в работе два новейших плуга собственной конструкции. Интерес они вызвали огромный. Хорошо, что почин сделан. Но, кроме этого события — смело можно сказать, именно события — да небольшого концерта в непомерно затянувшемся перерыве между окончанием пахоты и объявлением итогов, ничего не было на конкурсном «трактородроме». Кстати сказать, эта многочасовая па-

*Судьи проверяют на участке Арагуль Илемановой качество вспашки.*

уза — тоже один из примеров ненужного «усложнения» условий состязаний. Но коли уж она оказалась так велика, как интересно можно было бы ее использовать! Пусть некоторые новейшие орудия имеются на наших заводах, машиноиспытательных станциях в единичных экземплярах, но ведь они определяют завтрашний день земледельческой техники. И дело чести конструкторов, машиностроителей — познакомиться с ними, винтовыми, ротационными плугами, почвообрабатывающими фрезами, их будущих владельцев.

Видели ли их когда-нибудь участницы? Нет, где там! А слышали о них?

Татьяна Слесарева из Белоруссии красноречиво пожимает плечами...

А хотелось бы? Азербайджанка Гюльсура Ибадова отвечает односложно, но горячо: — Да!

У кромки конкурсного поля можно было увидеть людей с кинокамерами. Это были телеоператоры, снимавшие соревнования для информационной программы «Время». Небольшой репортаж видели миллионы телезрителей, что, безусловно, отраднo. А еще снимали «свое» кино неутомимые эстонские специалисты, которые не только умеют хорошо себя показать, но и других любят внимательно посмотреть.

Но какая бы была неопециальная польза, если бы на примере и опыте лучших сняли бы не только информационный, но и учеб-

ный фильм для широкого показа массовому зрителю-механизатору!

В разных учебниках для механизаторов обязательно есть большие разделы и главы, посвященные вспашке земли. И думается: вот если бы предоставили издатели слово нашим передовым механизаторам, какими ровными, красивыми строчками своей пахоты могли бы «переписать» целые страницы учебников Александр Ваккер и Элле Мюйр, Эльмар Вески и Валда Миклава. А теперь — и Валентина Бушмелева.

Впрочем, сама Валя скромна:

— Ну, мне-то рано, надо еще учиться и учиться...

Хочется, однако, добавить: и учиться надо и самое время других учить.

Да только где она, книга эта? Не сотрется ли бесследно «фирменная» борозда, проложенная именитыми мастерами?

Еще одно огорчило. Раньше против участников конкурса, устанавливались таблички, на которых значились имя, отчество, фамилия пахаря, республика, из которой он приехал, ее герб. Как хорошо, как уважительно по отношению к пахарям и к зрителям это выглядело! На нынешнем конкурсе табличка сообщала только номер участника. № 61... Все слышали о знаменитой Мюйр, но кто знает, что под этим номером скрывается именно она? Зрители, любовавшиеся работой участницы под номером 27, спрашивали друг друга: кто это? И лишь немногие знали, что в кабине трактора — Валя Бушмелева, которой суждено было в тот день стать победительницей.

Кульбаршин Нусипбаева сказала за всех:

— Положим, я со всеми знакома, всех знаю, но как же другие участники и зрители?

...Тамара Лоскутова нервничала. Категорически отказывалась фотографироваться в борозде. Расстроенная, не могла собраться с мыслями и после вспашки участка. Не повезло ей с агрегатом: двигатель трактора отнюдь не мощно «тянул», плуг плохо заглублялся. Что она могла поделывать: машина-то старая. Но и у других, возражая, были такие же! Не скажите. Новые, как правило, почти все одинаковые, а вот старые имеют разную степень изношенности.

Конечно, от неудачи никто не застрахован. К тому же Тамара излишним волнением сама внесла изрядный «вклад» в собственный неуспех. Но самое худшее в том, что она была заведомо застрахована от... удачи, попав в неравное с некоторыми участниками и участницами положение.

Тут мы уже имеем дело с неприятным «новшеством» нынешних соревнований по сравнению с предыдущими: лучшие пахари союзных республик работали на старой технике: раньше — обязательно на новой...

А все же конкурс жив, как говорится! Несмотря на отмеченные всеми присутствующими недостатки, живо соревнование, горячее и дружеское, соревнование людей труда. Надо было видеть, с какой теплотой и грустью прощались друг с другом эти семнадцать женщин! Они увезли с рязанской земли добрые воспоминания о товарищах по труду, о множестве улыбок, хороших, добрых, открытых...

**В. ПАНКИН**

**п**

родовольственная программа на период до 1990 года — принципиально новый шаг в системе нашего планирования, управления экономикой. Программу характеризует комплексный подход к решению проблемы продовольствия.

Важнейшая особенность такого подхода состоит в том, чтобы увязать, объединить работу как самого сельского хозяйства, так и обслуживающих его отраслей промышленности, транспорта, торговли, подчинить всю их деятельность общей конечной цели — производству высококачественных продуктов питания и доведению их до потребителя.

В каждом районе страны, в каждой области, крае, республике продумывается и реализуется четкая система мер по борьбе с потерями, бесперебойной работе заготовительных, транспортных и торговых организаций. Майский (1982 года) Пленум ЦК КПСС обсудил с Продовольственной программой и систему мер, направленных на улучшение управления агропромышленным комплексом, на совершенствование экономического механизма. Впервые в практике нашего народного хозяйства агропромышленный комплекс выделен в самостоятельный объект планирования и управления. Это позволяет лучше, эффективнее сочетать территориальное и отраслевое — программное целевое планирование. В основу последнего кладется конечный результат — бесперебойное снабжение страны продовольственными товарами. Именно этому результату, этой цели подчиняется увязанная в единое целое система управления сельским хозяйством и связанными с ним отраслями как в центре, так и на местах. В районах, краях, областях и автономных республиках создаются агропромышленные объединения, а в союзных республиках и в центре — агропромышленные комиссии.

Не на голом месте начинает наша страна эту большую работу. Взять, например, одно из положений Продовольственной программы, где говорится: создать в южных районах РСФСР, Украинской ССР и Казахской ССР, в республиках Средней Азии, Закавказья и в Молдавской ССР крупные специализированные хозяйства и агропромышленные предприятия для производства и переработки плодово-овощной продукции. Превратить эти районы в основную базу снабжения населения городов Центра и Севера европейской части страны, Урала, Сибири и Дальнего Востока продукцией теплолюбивых овощных, плодовых и ягодных культур.

Недавно мне довелось побывать в Азербайджане, где между Каспием и Талышскими горами узкой полосой пролегла Ленкоранская низменность. Здесь плодороднейшие почвы, благодатный климат. На склонах гор и в долинах растут железные, гранатовые, тувовые и нилловые деревья, каштановый дуб, ленкоранская акация... А еще айва, виноград, мандарины, лимоны. Зреют экзотические плоды фейхоа, в которых природа соединила вкус апельсина и клубники.

Не меньшая слава идет и о субтропических здешних овощах. Свообразие природных условий позволяет выращивать их поч-



**ПРОДОВОЛЬСТВЕННАЯ  
ПРОГРАММА СССР**

# агропромышленный комплекс

ти круглый год. Уже в марте на плантациях собирают капусту, в конце мая — огурцы, вслед за ними созревают томаты.

И все же этого было мало, чтобы превратить Ленкорань во всесоюзный огород. Урожай надо в сохранности и в лучшем виде, свежим доставить в тысячеверстные дали, превратить в соки, пасты, консервы, джемы, приправы... А с этим долгое время дело не ладилось. Овощи выращивали хозяйства одного ведомства, заготавливали и перерабатывали — другого. Иными словами, было два хозяина, которые не могли договориться между собой и связать звенья овощного конвейера в единую цепь.

В 1975 году район произвел без учета производственных потерь 77 тысяч 688 тонн овощей. Из-за порчи продукции заготовители понесли большие убытки. Получатели далеко не всегда рассчитывались за принятую продукцию, и долгов с них никто не взыскивал.

Из лета в лето здесь повторялось одно и то же. Еще не наступал пик уборки, а у ворот консервного комбината и завода уже выстраивались километровые очереди. Если огурцы, баклажаны или перец просто вяли, становились дряблыми, то помидоры превращались в жидкую массу и не годились даже для закладки в силосные ямы. Консерщикам нужны были маленькие пупырчатые корнишоны, а из кузовов валились огромные и пустые внутри желтки... Уже, скажем, пора консервировать овощи, но где взять укроп, петрушку, чеснок и другие добавки?.. Негде. Хозяйства не заложили их в план.

В конце 1975 года в районе создали единое агропромышленное овощное объединение. В него вошли 15 совхозов, животноводческий комплекс по откорму

крупного рогатого скота на 1600 голов, 4 заготовительные базы. Объединению принадлежат также консервный комбинат, способный выпускать за год 50 миллионов банок готовой продукции, консервный завод на 15 миллионов банок соков, паст, маринованных и консервированных овощей и фруктов. Есть свое тарное предприятие, автомобильное хозяйство, располагающее сотней рефрижераторов «Шкода». Занято в объединении 16 тысяч рабочих, инженеров, агрономов, техников.

Хозяйства объединения имеют 450 гусеничных и 200 колесных тракторов разных марок, 400 грузовиков, 1000 единиц плугов, косилок, пресс-подборщиков и других машин и орудий. Основные фонды этого мощного овощного концерна оцениваются почти в 42 миллиона рублей.

Что же дала такая концентрация?

В отличие от прошлых времен хозяйства работают по четким графикам, составленным в объединении. Главный агроном колхоза имени Аббасова А. Гасанов рассказывал:

— Сегодня за день на переработку мы отправили 80 тонн помидоров, для продажи в магазины Баку — 50 тонн и прямыми поставками в Архангельск, Сыктывкар и Свердловск — 100 тонн. Наша цель — за сезон произвести не 21 тысячу тонн овощей, как записано в плане, а 26 тысяч, чтобы уже в нынешнем году потребители почувствовали, какие плоды дает реализация идей, заложенных в Продовольственной программе.

В этом хозяйстве все плантации орошаются, что позволяет снимать гарантированный урожай. На 50 гектарах томаты шли повторным посевом, капуста — на 40 гектарах. Урожайность оказалась хоро-



шей — почти 500 центнеров с гектара. Овоши заготовители принимали прямо в поле. Потерь нет совсем. И еще одна перемена. Посадки здесь ведут в разные сроки да еще подбирают сорта с таким расчетом, чтобы предельно растянуть сроки созревания плодов и равномерно поставлять их без пиковых перегрузок.

Консервный комбинат в 1975 году дал всего 24 миллиона банок переработанной продукции, в прошлом — уже 51 миллион, а в нынешнем выходит на 52 миллиона. Консервы идут отсюда почти в 400 адресов. Отходы производства больше не выбрасываются на свалку, ими снабжают птицефабрику.

То же — в целом по объединению. Если в 1975 году район дал овощной продукции

РАПО, сохраняют подчинение своим республиканским ведомствам, юридическую и финансовую самостоятельность. Но вместе с тем их деятельность направляет прежде всего совет РАПО.

У него много прав, в частности право образовывать централизованные фонды для финансирования крупных объектов межхозяйственного назначения, право устанавливать расчетные цены на продукцию, обмениваемую между хозяйствами, тарифы на взаимные услуги и т. д. Совет заботится о выравнивании объективных экономических условий хозяйствования, о централизации ряда служб в масштабах всего района.

В совет РАПО входят уполномоченные всех предприятий и организаций объединения, Совета народных депутатов, общественных организаций. Собирается он раз в квартал, чтобы решать самые крупные вопросы деятельности этого районного агропромышленного комплекса. Повседневное оперативное руководство осуществляет аппарат специалистов высокой квалификации. Глава отделения райсельхозтехники здесь является заместителем председателя совета и заинтересован в урожаях. Машины ему нужны теперь на поле, а не в мастерских. Мелиораторам также требуются не «кубы» вынуженного грунта, а хлеб. Планы им устанавливают только по согласованию с РАПО, а оно в силах защитить интересы своих хозяйств.

Вот пример из практики. Прежде элитные семена покупали все хозяйства и сами размножали их, как могли. Дело хлопотное, дорогое. Очисти перед выходом в поле сеялки, чтобы не осталось ни единого чужеродного зернышка, перед уборкой тщательно вымой комбайн, отдельно суши и очищай каждую партию семян, держи их в особых складах. Теперь элиту опытная станция направляет только трем хозяйствам. Председатель правления одного из них — колхоза имени Ленина — стал как бы директором «семенного банка», обеспечивающего посевным материалом пшеницы, ржи, ячменя и овса четыре соседних хозяйства, с которых сняты все заботы о семенах. «Банкиру» объединение помогло создать огромное сушильно-очистное хозяйство. Специальные машины строго по графику доставляют отсюда семена своим «клиентам» прямо к сеялкам.

Когда урожай созревает, колхозы все товарное зерно непосредственно от комбайнов увозят на Стендский комбикормовый завод или к соседям, имеющим межхозяйственные комбикормовые цехи. При любой влажности или засоренности! «Плечо» перевозок получается короткое, отпала нужда в специальных складах для каждого хозяйства и в токах с их дорогой сушильной и зерноочистительной техникой. Колхоз имени Ленина за всю «свою зону» растит семена, а «зона» за себя и за него выполняет планы продажи товарного зерна.

У сельского экономиста тут, вероятно, возникнет вопрос: значит, «банкир» будет наживаться на дорогих семенах, а соседи терять... доходы, поставляя дешевый товарный хлеб? Да, за килограмм сортового зерна до создания объединения брали по 26 копеек! Хозяйство, специализированное на семеноводстве, в объединении за тот

килограмм больше 17 копеек не получит. Почему? Просто РАПО регулирует рентабельность производства семенного и товарного зерна в общих интересах.

Сколько было здесь перепирательств между колхозами и элеваторами, где приемыши всеми правдами и неправдами старались зависеть влажностью зерна, процент засоренности. И хоть оно не раз гило в дожди под открытым небом, у заготовителей недостачи никогда не случалось. Хуже того, порой складывалась курьезная ситуация, когда по бумагам выходило, что на элеваторах хлеба оказывалось больше, чем привозили его сюда из хозяйств. Точно так же на молочном заводе, бывало, занижали жирность молока, на мясокомбинате — вес и упитанность скота, первосортный картофель заготовители норовили записать в нестандартный...

Теперь все это — вчерашний день. Работа в РАПО оценивается по конечным высоким результатам, как на Украине у ямпольцев, где определяющего значения не имеет, сколько колхоз вырастил свеклы, как работал завод, важно — сколько центнеров чистого белого сахара они получили общими усилиями с каждого гектара плантации.

Наряду с этим районное агропромышленное объединение совершенствует материально-техническую базу перерабатывающих и заготовительных предприятий. Здесь точно известно, когда и где будут строиться, например, мясные и молочные комплексы, для которых заранее создают кормовую базу, подбирают породистый скот, готовят кадры. Цель — в год пуска комплекса выйти на проектную мощность.

Отлаживать экономические взаимоотношения такого территориального агропромышленного комплекса помогают гибкие расчетные цены за продукцию и взаимные услуги. Эти цены при сохранении неизменных государственных закупочных цен применяются для расчетов не только за семена, но и за телят, отправленных на откорм, за поставку выращенных коров в специализированных молочных хозяйствах, за доставку кормов, а также за услуги предприятий агросервиса. Из-за разных по плодородию почв в ряде талсинских хозяйств труднее получить с гектара по 20 центнеров зерна, чем по соседству брать по 30 и по 35. Чтобы выравнять условия хозяйствования, совет объединения богатому колхозу за платит за хлеб поменьше, а соседу делает надбавку.

Вот этим всем и занимается совет РАПО, а не планированием «гектаров» и сроков сева. По примеру Талсы уже работают и другие районы Латвии. Накопленный здесь и в других местах опыт очерчивает перспективу создания областных, краевых и республиканских агропромышленных комплексов. По решению майского Пленума в республиках сейчас формируются агропромышленные комиссии, которые будут координировать действия не только тех, кто растит урожай, принимает, перерабатывает и реализует продукты питания, но и работу множества других ведомств, входящих в сложный агропромышленный комплекс.

Анатолий ИВАЩЕНКО

# енный екс

меньше чем на 24 миллиона рублей, то в 1981 году — уже почти на 50 миллионов. Она развозится отсюда по 860 адресам и в центр страны, на Север, Дальний Восток...

Я был в Ленкорани в середине лета и узнал, что в общесоюзный фонд за год объединение должно было поставить 107,6 тысячи тонн овощей, а успело уже отгрузить около 120 тысяч. В ответ на решения майского Пленума объединение обязалось весь овощной вал к концу уборки плантаций довести до 190 тысяч тонн, а к 15 июля уже отправили 143 тысячи. Для сравнения скажу, что за весь 1975 год этот же район получил меньше 78 тысяч тонн овощной продукции. Как видим, эффект концентрации усилий в едином овощном агропромышленном комплексе весьма и весьма внушителен.

Аналогичные объединения уже не первый год в разных зонах страны специализируются на производстве мяса, молока, фруктов. Более того, уже появились и плодотворно действуют районные агропромышленные объединения, где упрощена структура управления, сокращен громоздкий аппарат, более совершенным стало планирование. Впервые эту перестройку Эстония начала проводить в Вильянди, Грузия — в Абаше, Латвия — в Талсы.

Так, в Талсинском районе Латвийской ССР, например, в районное агропромышленное объединение (РАПО) вместе с колхозами и совхозами вошли все предприятия и организации, обслуживающие их, отделения Госкомсельхозтехники и «Сельхозхимии», передвижная механизированная колонна, осуществляющая водохозяйственное строительство, межколхозная строительная организация, Стендская опытная станция, спиртово-крахмальный, плодоовощной, комбикормовый и молочные заводы, мясокомбинат. Все они, став членами 3. «Крестьянка» № 10.

Ее появление на трибуне было встречено, как в таких случаях принято говорить, «оживлением в зале». Когда объявили, что выступает Дали Отишвили, механизатор из села Нукреани Сигнахского района, все решили, что сейчас выйдет крепкая молодая женщина, каких обыкновенно изображают на плакатах, призывающих девушек сесть за руль трактора. Но вместо ожидаемой героини полей и виноградников появилась большеглазая хорошенькая девчушка. Все настроились благожелательно и с юмором воспринять «милый лепет» и вежливо поаплодировать. Но с первых же слов выступающей настроение слушателей изменилось. Дали, не заглядывая в бумажку, заговорила о наиболее уязвимой стороне сельского труда — о том, в каких культурно-бытовых условиях работает еще человек в поле и на винограднике. Она доказывала, что эти условия уже давно отстали от современных требований и что они во многом повинны в дефиците механизаторов на селе. Особенно молодых. По всей Грузии их не хватает почти три с половиной тысячи. И это сейчас, когда перед сельским хозяйством республики стоят такие большие задачи...

Глаза блестели, голос звенел:

— ...Для проверки состояния полей, виноградников, животноводческих ферм из Тбилиси приезжают разные специалисты. Но почему-то мало кого интересуют культурно-бытовые условия труда тех, кто сеет хлеб, выращивает лозу, надаивает рекордное количество молока. А надо бы, чтобы интересовало. Работники бытового обслуживания к нам на ружейный выстрел не приближаются. Я думаю, что в период страды для сельских тружеников, особенно женщин, нужно создавать наилучшие культурно-бытовые условия. Предлагаю по всей республике учредить специальный смотр культуры труда на селе...

Можно сказать, Дали аплодировал весь XXXII съезд комсомола Грузии. И выбрал ее своим представителем на XIX съезд ВЛКСМ.

Итак, выступление Дали перед комсомольцами республики встретило бурное и единодушное одобрение. А до этого у нее были сложности. Начались они, как она теперь утверждает, с пятого класса, и к десятому шли по нарастающей.

Однажды она забрела к старшеклассникам, которые разбирали двигатель старого ДТ-54. Разложенные на столе, поблескивающие латунными деталями части притягивали к себе как интереснейшие игрушки. Их хотелось потрогать, повертеть в руках. Но парни восприняли ее интерес как покушение на свою мужскую привилегию: «Нечего тебе здесь делать. Кышь отсюда ... коза!»

Дали тогда очень обиделась и впервые задала вопрос учительнице: почему парней учат водить тракторы, а девочек нет? Та ответила дипломатично. Мол, девочкам предстоит не менее почетная работа на фермах, виноградниках и в поле. И по дому у них дел немало. А на тракторе работать тяжело.

Ответ Дали абсолютно не удовлетворил. Тем более что она уже прочитала книги, где красочно описывался подвиг Паши Ангелиной и ее подруг, которые в 30-х годах отважно укрощали «стальных коней». Да что там в книгах! При въезде в район стоит на постаменте трактор в честь Мариам Усеншвили и Елены Натрошвили, которые во время войны заменили ушедших на фронт мужей-механизаторов.

— Тогда это была необходимость, — говорили ей.

— Так ведь и теперь некоторые парни покидают село, — возражала Дали словами, услышанными в Сигнахском райкоме комсомола, — только не для передовой, а окапываются в городе, за конторскими столами и за прилавками.

Дали оказалась в райкоме среди других старшеклассников на встрече по профориентации. Ветераны труда и передовики рассказывали, как они трудятся на фермах и виноградниках, приглашали к себе в бригады. И здесь Дали подметила особенность: виноградарей и животноводов обращались преимущественно к девушкам, а механизаторы — к парням. Когда же она вслух подивилась такому разграничению и пожелала узнать, нельзя ли девушке оседлать «стального коня», началась какая-то неразбериха. Одни говорили: «Отчего же, у нас равноправие...» Другие: «Женщина есть женщина, джигит есть джигит, и его место на коне, тем более на стальном. Это традиция». «Но время заставляет ее пересматривать...» «Это

как же? Женщина на трактор, а мужчина на ферму?..»

Мать Дали работала на ферме, отец — на винограднике. Их отношение к «фантазиям» средней дочери было единодушно отрицательным: «Не для того растили такую красавицу». Но был еще дядя Сосо, возглавляющий одну из первых в хозяйстве комсомольско-молодежную бригаду механизаторов. Надвигалась жатва, и он искал себе штурвального. В конце концов, оказавшись один на один с «проблемой нехватки механизаторов накануне уборочной страды», дядя, по мнению одних, проявил недостойное мужчины малодушие, а по мнению других, из двух зол выбрал меньшее: уступил назойливой девчонке, взял ее на комбайн. Какой-никакой, а все-таки штурвальный!

Дали теорию уже изучила самостоятельно, осталось штурмом брать практику. Дядя сначала поражался успехам племянницы, долго искал им объяснение и наконец нашел: женщина, сказал он себе, не приучена к технике, оттого-то и не боится ее. Для нее что горшки на кухне, что комбайн. Однажды он все-таки не выдержал и похвалил племянницу. Та пожалала плечами: «Тоже мне, сложности!» И в этом легкомысленном заявлении дядя Сосо усмотрел лишь подтверждение своему выводу.

Как бы то ни было, но результаты страды явились для Дали проходным баллом на курсы механизаторов.

Родителей Дали все это еще не очень волновало. Пока не кончила школу, пусть забавляется. Меньше будет думать о нарядах. Вот получит аттестат, поедет в Тбилиси, поступит в университет, выйдет замуж за хорошего человека и выкинет все это детство из головы. И в самом деле, что можно желать дочери, которая легко и хорошо училась, любила книги, и притом не только романы...

Поэтому мать едва в обморок не упала, когда после первого дня самостоятельной работы в поле Дали на тракторе Т-25 подкатила к дому.

Соседи с удовольствием прислушивались к доносящимся через открытые окна темпераментным репликам и с любопытством встречали появление на улице дяди Сосо. Дядя взбежал по ступенькам крыльца, и вскоре голоса стихли.

Конечно, никто не посмеет усомниться в том, что бригадир комсомольско-молодежной бригады желает своей племяннице самый лучший диплом в университете и самого достойного жениха в Тбилиси. Но в бригаде не хватает механизаторов, план под угрозой, и это надо понимать. В конце концов он тоже Отишвили, и если не выполнит план — позор всем, кто носит эту фамилию, а не только ему...

Так Дали осталась в бригаде Сосо. Эта маленькая победа вчерашней школьницы обратила на себя внимание многих, в том числе и райкома комсомола. В молодом механизаторе разглядели качества, необходимые комсомольскому вожаку. Когда подошли очередные отчеты и выборы, кандидатура Отишвили на пост секретаря комсомольской организации села Нукреани устроила подавляющее большинство.

Это был год, когда XXVI съезд КПСС выдвинул на первый план задачу бесперебойного снабжения населения продуктами. Таким образом, общее направление работы 455 комсомольцев колхоза имени Парижской коммуны села Нукреани было ясным. Оставалось его только конкретизировать.

Дали спросила у Сосо:

— Что тебе больше всего хочется после целого дня пахоты или молотбы?

— Залезть под горячий душ, — с мрачной безнадёжностью отвечал бригадир.

Добираться от машинного двора через все село чумазой, в грязном комбинезоне, на глазах у подруг и знакомых парней ей и самой было неприятно. Поначалу боялась себе в этом признаться, видя здесь проявление малодушия. Но, убедившись, что по чистоте могут тосковать и мужчины, крепко задумалась об условиях труда механизаторов и животноводов. Вспомнила слышанные еще в школе слова: «На всю жизнь пропахнуть керосиновой лавкой — очень надо!» «Попробуй найди жениха, когда от тебя несет коровником...»

# ЭТА ДАЛИ!

Итак, нужны душевые, комнаты отдыха с телевизором и журналами, красивая и практичная спецодежда, горячие обеды и еще целый комплекс бытовых услуг, без которых ни один цивилизованный человек, тем более женщина, обойтись не может. Вон построили недавно современнейший Цнорский комплекс по откорму крупного рогатого скота. В нем две тысячи голов. А обслуживают их всего несколько человек, потому что все механизировано и автоматизировано вплоть до привок. И заработать можно неплохо, а молодежь все равно туда не идет.

Потому что проектировщики не подумали о тех, кому на этом комплексе придется работать. Поест как следует, привести себя в порядок, хотя бы отдохнуть в обеденный перерыв у телевизора — об этом и мечтать нечего. Поэтому самое большое, сколько там может продержаться парень — год-другой между школой и армией. А потом его на комплекс не заманишь даже высокой зарплатой.

Так говорил Дали Важа Диерашвили. Он был старше, уже отслужил в армии и, вернувшись в родное село, пошел работать на комплекс. Вот уже третий год он там, по его словам, «дичает» и пытается удержать разбегающихся помощников. Важа — член комитета комсомола, отвечает за производственный сектор. Все недостатки условий труда животноводов он издал на собственном опыте. Его наблюдения укрепили Дали в правоте своих выводов. В самом деле, к чему ведет пренебрежение условиями труда? К тому, что тот или иной человек перестает жить интересами колхоза. Он либо весь уходит в личное хозяйство, либо вообще покидает землю отцов и дедов, перебирается в город. Кстати, во многих хозяйствах республики это уже начали понимать и спешно наверстывать все то, что было упущено в предшествующие годы. В заброшенных высокогорных селах сооружаются центры культуры, торговли и бытового обслуживания. На горных кручах, некогда доступных только орлам да альпинистам, монтажники возводят мощные ретрансляторы, чтобы люди могли, как в Тбилиси, смотреть телевизоры. Так возродили Черему в Гурджаанском районе, вернули молодость Местии в Верхней Сванетии. А ведь здесь, в Нукреани, надо даже не возрождать или возвращать, а просто удерживать, закрепить. Но как убедить людей пойти на связанные с этим затраты времени, средств и сил? Убедить тратить как раз там, где они привыкли экономить...

— До сих пор наши животноводы и механизаторы обходились без душевых. И маникюр для работы на тракторе тоже никому не требовался, — слышала Дали в ответ на свои предложения.

— Вы, молодежь, сначала покажите свое умение работать, а потом требуйте. И вообще меньше внимания мелочам, думайте о деле!

— Когда речь идет об условиях жизни, о здоровье советских людей, тут мелких дел нет, все они — важнейшие...

— Молода еще учить!

Трудно пробивать толщу привычных отношений и представлений, но, взявшись за это дело однажды, проложив себе путь в механизаторы, Дали уже не могла остановиться. Да и комсомольцы горячо поддерживали своего вожака. Инициативу молодежи одобрили партийная и профсоюзная организации. Была организована доставка горячих обедов полеводам и виноградарям, началось сооружение душевых...

И все же претензии к молодым имели под собой почву. Распахивая междурядья виноградников, секретарь комсомольской организации заметила, что буквально с первого взгляда можно отличить участки, закрепленные за молодыми и старыми виноградарями. У последних аккуратненькие лозы на равном расстоянии друг от друга, все подвязаны, укреплены, земля чистая, без сорняков. У молодых в большинстве — полная противоположность: где густо, где пусто, кругом сорняки торчат. Потому и урожай не больше 70 центнеров с гектара, тогда как у стариков достигает 200. Она припоминала и сопоставляла. Вот прошел ее трактор между рядами, пропахал сорняки. Довольные девчата и парни мотыги на плечи и с песнями по домам. Старики посмотрят им вслед, почешут в затылках, и кто с мотыгой, кто ослика впряжет в плужок и давай аккуратно обрабатывать землю вокруг каждой лозы. Мол,

техника техникой, а виноград любит индивидуальный подход. Вот этого благоговейного отношения к лозе, агрономической интуиции, как правило, не хватает молодым виноградарям.

Своими размышлениями Дали поделилась с товарищами, и вот комитет комсомола выступил с инициативой организовать стажировку молодежи у пожилых земледельцев. Притом начинать ее еще со школы, с урока труда, с так называемой «пятой четверти». Надо, чтобы не прерывалась связь поколений кахетинских виноградарей. А то с виноградом может получиться так же, как с грецким орехом.

Раньше он царил на грузинской кухне, был одним из основных заменителей сливочного и топленого масла, сала. А теперь даже в сациви приходится класть арахис.

— Пусть каждый из нас посадит хотя бы по одному ореховому дереву, — предложила Дали молодым земледельцам Сигнахи. — Давайте заведем обычай сажать орехи на проводах в армию, на свадьбах, на рождение ребенка.

Идея понравилась. Ее горячо поддержали. И уже недалеко то время, когда зазеленеют новые ореховые рощи.

Комсомольцы республики решили сверх намеченных Продовольственной программой заготовить еще дополнительно, только своими силами, десятки тысяч тонн мяса. Эта инициатива получила название «кооперация». Суть ее заключалась в том, что молодой колхозник покупает порослят, телят, кроликов или птицу, откармливает их и потом продает своему же хозяйству. Дали понимала, что дело это трудоемкое и решится на него отнюдь не каждый. Значит, надо показать пример. Поэтому, получив очередную зарплату, она почти всю ее «угробила» на покупку порослят.

— Что это? — мрачно спросила мать, увидя с крыльца весело шагавшую к дому дочку, за которой плелся, сгибаясь под тяжестью верещавшего на всю улицу мешка, дядя Сосо.

— Кооперация, — процедил сквозь зубы ее невольный участник и от души чертыхнулся, опуская мешок у крыльца. Мать ушла в дом плакать и жаловаться отцу. Дали побежала вслед за ней, размахивая блокнотом. Там были призванные успокоить цифры: 75 рублей за порослят, 40 — на материалы для хлеба, 64 — корм от колхоза, да еще на ветеринарное обслуживание десятка-другая — и в итоге не больше двухсот. А за всех пятерых откормленных боровов они смогут получить до полутора тысяч. Это же выгода! И не надо матери волноваться, они с сестрой сами управятся.

Прослушав «лекцию», отец взглянул на мать и сказал: «Что ты плачешь? Это же не дочь, а... как его?»

— Адам Смит, экономист-теоретик, — подсказала младшая сестра Лейла, еще школьница.

— Верно, Адам Смит в юбке... Кто такую замуж возьмет?

И он отправился в правление колхоза договариваться о кирпиче для свинарника. В последующие дни по этому же вопросу стали обращаться в правление и другие отцы семейств. Ох, уж эта Дали!

Правда, с порослятами не все поначалу гладко получилось. Вскоре выяснилось, что колхоз не может всех кооператоров обеспечивать кормами в нужном количестве и что пищевых отходов тоже не хватает.

— Ну, Дали, допрыгалась, — мрачно заметил дядя племяннице. — Жарить теперь будут твоих порослят. А вместе с ними и тебя...

— Паниковать нечего, все равно поздно, — пришел на помощь Важа. — Будем сами заготавливать корма.

К началу июля комсомольцы объявили кампанию по заготовке кормов. Закончилась она только в октябре. Кооперация была спасена...

Вот такая девчонка живет в грузинском селе Нукреани. Девчонка, чья трудовая судьба только начинается.

С вторжением Дали на машинный двор постепенно смирились даже те, кто очень этому противился. Интересно, что скажут люди в следующем году, когда вместе с Дали сюда придут работать Лейла и ее подруги, теперешние десятиклассницы?

П. ПЭНЖКО

Грузинская ССР.

# ПИСЬМО НЕ ОПУБЛИКОВАНО...



Рубрика «ПИСЬМО НЕ ОПУБЛИКОВАНО, НО МЕРЫ ПРИНЯТЫ» хорошо знакома вам, читатели «Крестьянки». Вы уже привыкли к тому, что редакция сообщает: наведен порядок в организации труда на ферме или в полеводческой бригаде, отремонтирован, наконец, детский сад, заняты которым долгое время было недосуг, построена дорога, упорядочены часы работы магазина, наказаны виновные в нарушениях законности.

Скупые строки информации, а за ними всегда большая работа. Вы послали письмо, рассказали о недостатках, и по нему в проверку указанных фактов, а то и в глубокую проверку всей постановки дела включаются десятки людей. Проверили факты, приняли меры. Как, например, было это в Вологде: «...письмо проверено с выездом на место. Факты нарушения трудовой дисциплины и текучести кадров в совхозе «Стризневский» подтвердились. В августе сего года партком совхоза обсудил вопрос о состоянии идеологической, политико-воспитательной работы и утвердил конкретные мероприятия по укреплению трудовой дисциплины, усилению борьбы с аморальными явлениями в быту и на производстве. 6 августа письмо обсуждено на бюро Вологодского райкома КПСС».

Еще пример. Жителям деревни Березовка Ядринского района Чувашской АССР пришлось обратиться в редакцию с вопросом о плохом водоснабжении. Исполком районного Совета народных депутатов сообщил, что для восстановления бездействующей скважины в деревне Березовка приняты меры.

Несомненно, что письма, указывающие

на бесхозяйственность, раскрывающие злоупотребления, недостатки,— проявление вашей активной жизненной позиции. Редко, но случается, что обратившегося в редакцию называют даже склочником, кляузником, он становится человеком, якобы выносящим сор из избы, отнимающим драгоценное время у работников учреждений. Нелишне спросить у таких работников: на кого же должно тратиться время, кому должно отдавать внимание и силы, если не тем, кто живет и работает в вашем хозяйстве? И чтобы подписаться под письмом, избличающим недостатки и зло, указать свою фамилию, свой адрес, нужны смелость, нравственные силы, способность принимать заботы и интересы общества как свои собственные.

Критические письма в редакцию — уроки чуткости, активности, деятельной любви к человеку. Не пройти мимо чужой беды, не поступиться совестью — значит выполнить свой гражданский долг.

Свобода слова, свобода критики предоставлены нам Конституцией. Чтобы каждый из нас мог беспрепятственно выразить свое мнение, участвовать в управлении государственными и общественными делами, чтобы каждый трудом и талантом, добротой сердца своего и совестью множил

силу и благополучие нашего общества.

Вот улучшена организация труда на такой-то ферме или проложен новый автобусный маршрут. Где-то построен клуб, кому-то помогли запастись топливом на зиму. Мелочь как будто. Но без этих мелочей трудно жить. Вроде бы немного: один клуб, один детский сад, чья-то квартира. Но если объединить ваши письма, по каждому из которых приняты конкретные меры, то получается большое дело.

Письма ваши, жалобы и просьбы — разные. Кому-то необходимо помочь с жильем или определить ребенка в садик, выяснить пенсионный вопрос, кому-то нужны просто совет, доброе слово участия. Ваше доверие, ваша искренность, ваша боль не оставляют нас равнодушными, вызывают самые теплые чувства и готовность помочь, защитить, восстановить справедливость.

«Большое вам спасибо за оказанную нам помощь. Клуб работает», «Автобус мы получили, огромное спасибо», «За ваше внимание ко мне, за вашу чуткость большое, большое спасибо» — это тоже строки из ваших писем. Думаем, что счастье это, эту благодарность вправе разделить с нами, сотрудниками редакции, те люди, работники местных Советов, районных и областных комитетов партии, профсоюзных организаций, кого ваше письмо взволновало, кто направил свои усилия на устранение недостатков, кто проявил нетерпимость к бездушию, безответственности, кто поспешил сделать добро, помог кому-то обрести веру в себя, в справедливость.

Ждем ваших новых писем, товарищи. Голос каждого из вас будет услышан, каждое предложение учтено.

## ...НО МЕРЫ ПРИНЯТЫ

● Прокурор Сампурского района Тамбовской области тов. Самошкин сообщил «Крестьянке», что письмо тов. Киреевой и других из колхоза «Победа» о падеже овец проверено. Падеж произошел из-за недобросовестного отношения к исполнению своих обязанностей скотников Бударина, Попова, Лисова, заведующей ОТФ Самородовой, зооветспециалистов Свиридова, Черкасова и Попова. Ко всем этим лицам предъявлен иск в пользу колхоза на сумму 705 рублей, который удовлетворен народным судом.

● Жительница села Кодряны Окницкого района Молдавской ССР тов. Сытник в письме в «Крестьянку» поднимала вопрос о ремонте дороги.

По просьбе редакции письмо рассмотрено исполкомом Окницкого районного Совета народных депутатов. Как сообщил председатель исполкома тов. Беличук, дорога в селе отремонтирована, созданы нормальные условия для движения автотранспорта и пешеходов. В план благоустройства села на 1983—1984 годы включено покрытие ее асфальтом.

● Работники молочнотоварной фермы отделения №2 совхоза «Веселый Кут» Снегиревского района Николаевской области были обеспокоены плохой организацией труда на ферме, фактами нарушения трудовой и производственной дисциплины, переборами в доставке кормов животным, в результате чего снижалась их продуктивность.

Директор Ингулецкого треста специализированных совхозов орошаемого земледелия тов. Слободяник сообщил «Крестьянке», что письмо проверено на месте специалистами треста с участием управляющего отделением совхоза и зоотехника-селекционера. За производственные упущения и появление на работе в нетрезвом состоянии бригадир МТФ Новиков строго наказан в партийном порядке и освобожден от занимаемой должности. Главному зоотехнику совхоза тов. Китрыш и управляющему отделением тов. Бондурко указано на недостатки в контроле за содержанием скота, на слабую воспитательную работу со специалистами среднего звена. Руководству совхоза предложено разработать мероприятия по устранению недостатков, рациональному использованию кормов, их переработке и подготовке к скармливанию, по улучшению санитарных и бытовых условий для животноводов.

В 8-м номере «Крестьянки» мы рассказали о том, как сформировать живую изгородь вокруг участка.

Редакция получила много откликов на эту статью.

Сегодня мы продолжим разговор о благоустройстве вашей усадьбы.

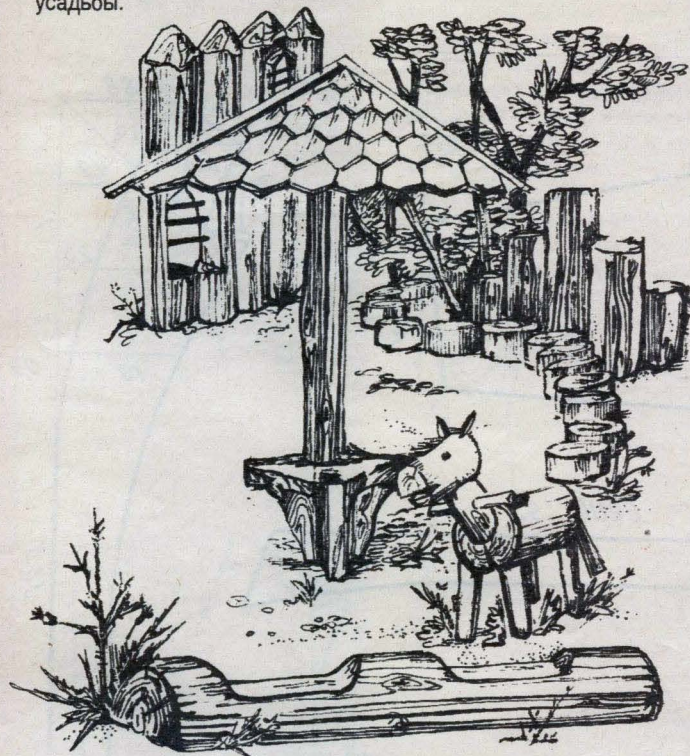

## ДЕТСКИЕ ВЛАДЕНИЯ

Приусадебный участок должен приносить радость не только взрослым, но и детям. Поэтому детская площадка — обязательная составная часть его. Ребенку необходимо иметь место, которое стало бы его «владением». Учитывая это, предлагаем несколько советов по устройству детской площадки на усадьбе.

Размер ее — на ваше усмотрение. Площадку не стоит планировать в центре участка или около центральной дорожки: она вряд ли сможет служить украшением усадьбы. Но не надо размещать ее и далеко от дома, так как следить за детьми будет неудобно. Проход на площадку хорошо устроить с аллеи или дорожки, но они не должны пересекать площадку, чтобы постоянным хождением по ним не мешать играм детей. Лучше всего оградить это место невысоким зеленым бордюром, не закрывающим детей.

Площадка должна быть защищена с северной стороны от ветра забором или стеной дома, а с южной — невысокими деревьями, крона которых создавала бы ажурную тень. Летом, в жару, здесь будет приятная прохлада, а весной и осенью, когда деревья стоят

без листьев, дети с удовольствием придут сюда поиграть на солнышке.

Важно, чтобы выбранное вами место было сухим. Лучшим покрытием для площадки является, конечно, трава. Хороший, устойчивый к вытаптыванию газон можно получить из смеси трав, например, овсяницы, райгреса пастбищного, мятлика лугового, клевера белого. Неплохим покрытием может служить и слой песка в три-четыре сантиметра. Но совсем не годятся для этой цели бетонная плитка, керамзит или щебенка.

Итак, место выбрано. Теперь подумаем о том, как и чем оборудовать его. Не следует стремиться «втиснуть» на площадку как можно больше сооружений: детям будет

тесно и неудобно. Самое важное — учесть индивидуальные склонности и интересы ребенка. Мальчикам больше подойдут различные гимнастические снаряды, а девочкам хорошо поставить небольшой столик для игры в куклы.

В центре площадки, конечно, песочница — любимое место игр детей любого возраста. Форма песочницы зависит от вашего вкуса, а размеры — от того, сколько детей будет в ней играть. В маленькой, тесной песочнице дети будут толкаться, мешать друг другу и поэтому ссориться. Оптимальный размер — 4—5 квадратных метров. Не забывайте, что песку там должно быть много, чтобы можно было строить из него песчаные «замки», «дворцы», тоннели и др.

Не менее любимый детворой предмет — качели, разнообразные качалки — их можно сделать из досок и бревен. Из старого пня получится оригинальная клумба.

Не забудьте о емкости для воды! Малыши 2—3 лет готовы часами переливать воду из одного ведра в другое, обожают возиться в воде. В жаркий летний день поставьте на площадке корыто или таз с водой. Ребенок может пускать там кораблики, мыть кукол, даже постирать их платьица. Еще лучше купить для малыша надувной бассейн и, чтобы вода быстрее прогрелась, наполнить его на одну треть.

Мальчики, да и многие девочки, очень любят строить шалаши и играть в них в «разведчиков» или «индейцев». Посоветуйте ребятам, как лучше сделать шалаш, но основную работу пусть выполняют они сами. Если есть возможность, поставьте в шалаш сделанные из пеньков стульчики и столик.

Детскую площадку можно использовать и зимой. Здесь ребята могут играть в снежки, строить снежную крепость,

лепить из снега разные фигуры. Несложно соорудить ледяную горку для малышей.

Добивайтесь, чтобы ребенок сам следил за порядком на территории своей площадки, убирал ее, чинил по мере сил и возможностей сломавшиеся предметы, не разбрасывал игрушки. Весной ему можно доверить — конечно, под вашим контролем — и столь ответственное дело, как покраска качелей, турника и т. д. Этим вы будете воспитывать в ребенке чувство ответственности, самостоятельности, приучать его к труду.

Со временем можно провести некоторую реконструкцию детской площадки: например, когда дети подрастут, вместо песочницы понадобится поставить турник или стол для игры в пинг-понг.

Усилия, затраченные на сооружение площадки, не пропадут даром: она обязательно станет любимым местом отдыха и игр ваших детей.

**В. СМЕРНОВА**



**МОЗАЙШКА**

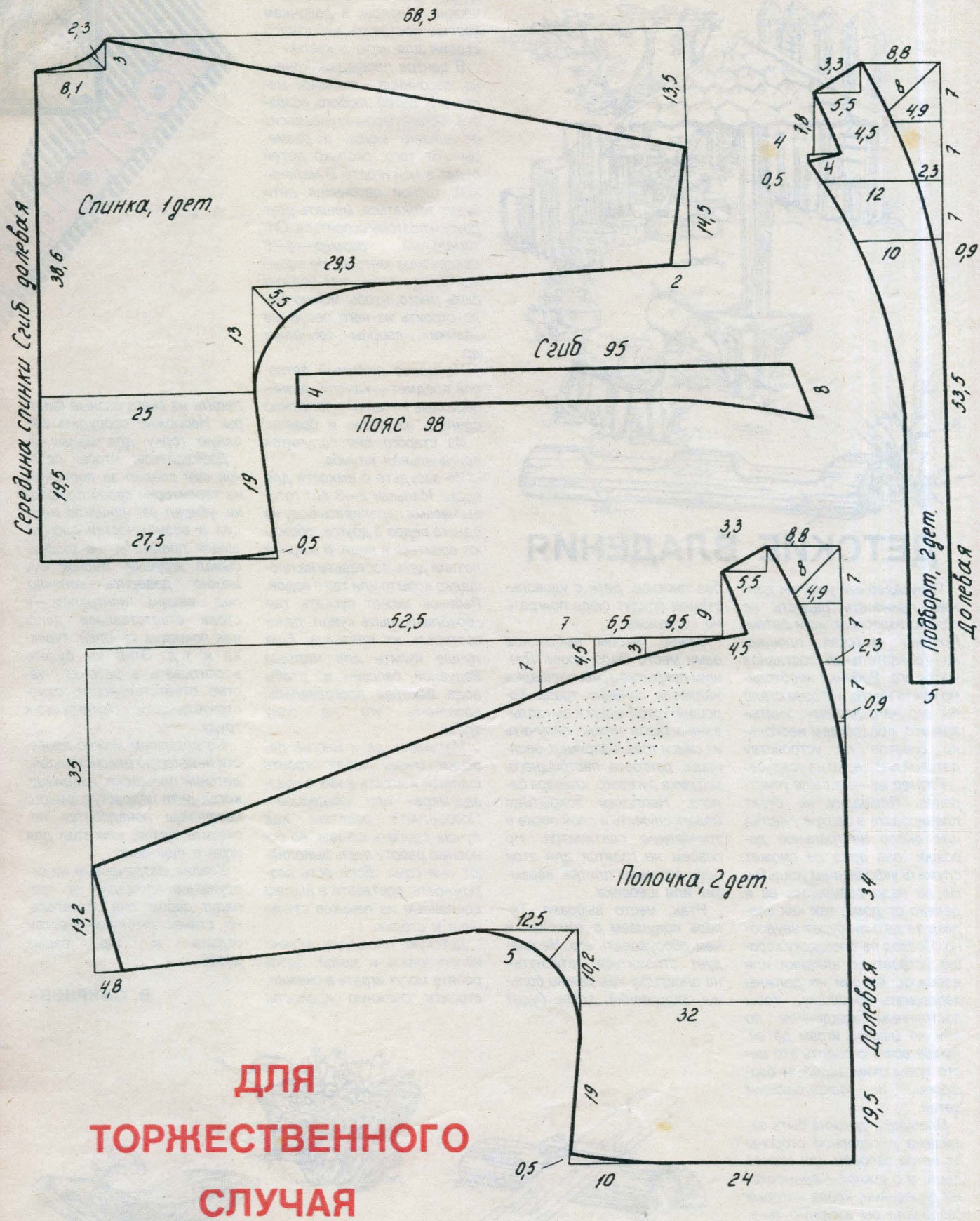

# ШЬЕМ САМИ



Предлагаем выкройку так называемого маленького платья (без рукавов) и жакета к нему с цельнокроеными рукавами (50-й размер рост III). Выкройка дана без припусков на швы. При раскрое прибавьте к плечевым и боковым швам по 3 см, к пройме и горловине — по 0,7 см, к низу платья — 4—5 см, к поясу — 0,7 см.

В жакете нагрудная вытачка заменяется модными буфами. Их можно выполнить на

машине. Для этого в том месте, где они предполагаются, с изнаночной стороны приметайте кусочек ткани, в 2 раза длиннее, чем отрезок, собираемый в буфы. Переключите шаг машины на максимальный и прострочите с лицевой стороны 7, 9 или 11 строчек (в зависимости от того, какой пышности буф вы предпочитаете) с расстоянием между ними 0,5 см. Концы строчек с одной стороны закрепите, а за свободные концы ниток собе-

рите ткань в буфы. Концы ниток закрепите с изнаночной стороны.

Платье предлагаемой модели выполняется из мягкой, легкой ткани типа шелка, крепя в мелкий, редкий рисунок или гладкокрашеного. Для стройной молодой женщины его можно шить из набивной ткани, а жакет — из однотонной.

**Н. ЛЬВОВА,**  
конструктор-модельер

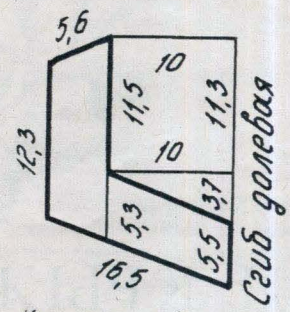
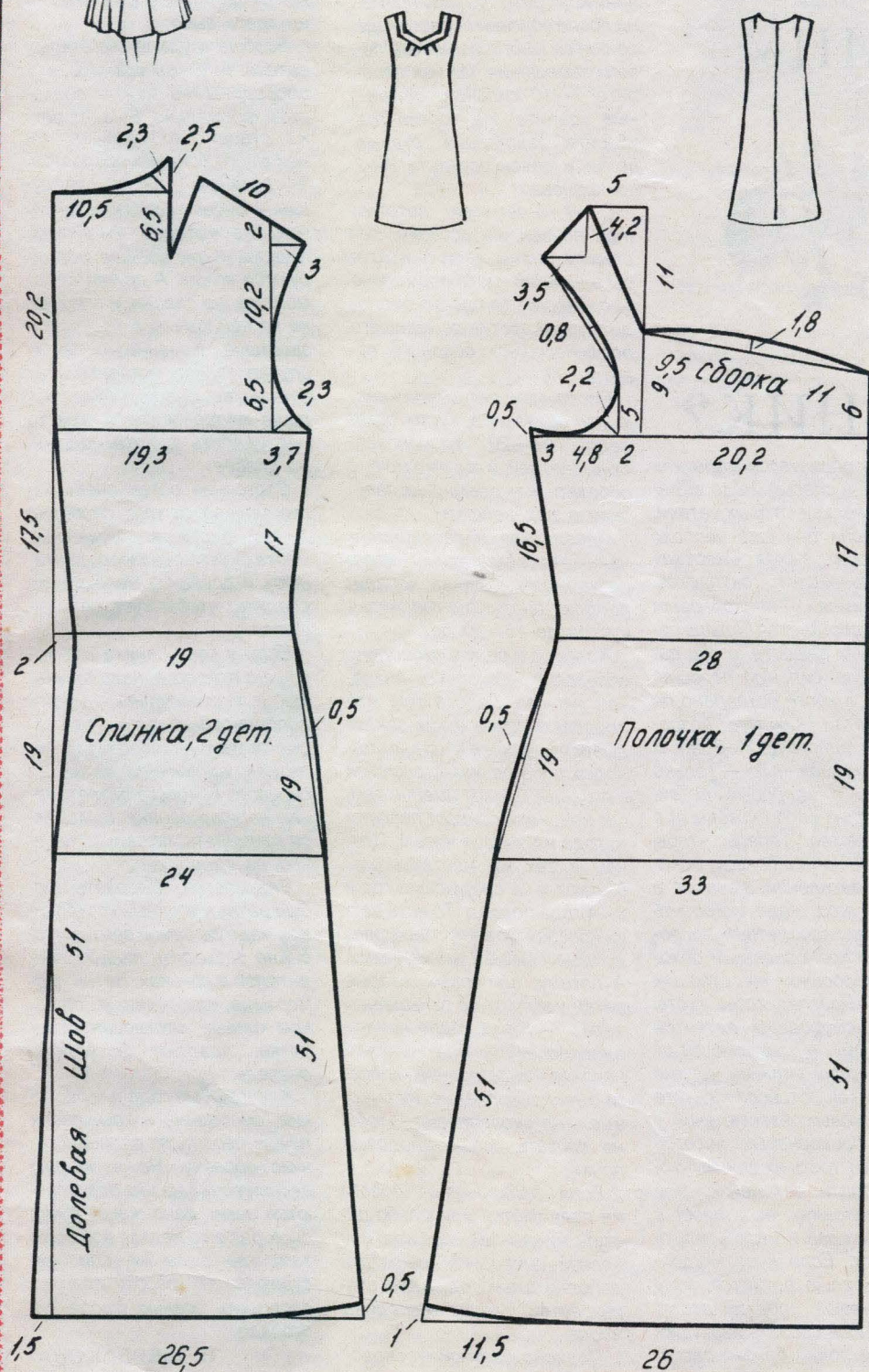

Кокетка, 1дет

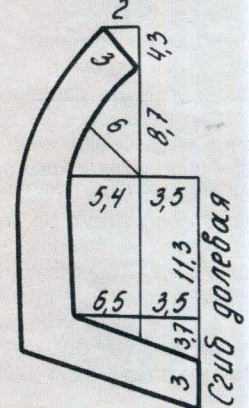

Обтачка горловины 1дет.

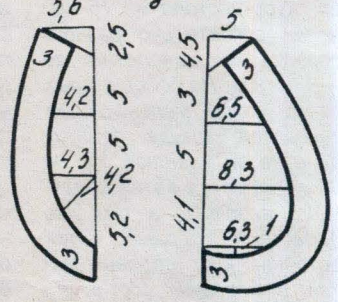

Обтачки пройм, 4дет.

Середина переда Сгиб Долевая

Сгиб долевая

Сгиб долевая

# КАК ОБРЕЗАТЬ



## СМОРОДИНУ



# И КРЫЖОВНИК?

Часто ягодные кустарники остаются без обрезки не по объективным причинам, а потому, что садоводу просто жалко обрезать растения, на которых вроде бы и так достаточно ягод. Совершенно верно: и смородина и крыжовник могут расти без обрезки. И плодоносить будут. Но это будут совсем не те урожаи, какие они могли бы давать. Правильно обрезанные кусты будут дольше жить, ягод на них станет намного больше, и к тому же ягоды будут заметно крупнее.

Обрезка черной смородины сводится к тому, чтобы взрослый куст состоял из 15—20 ветвей разного возраста — от однолетних до 7—8-летних. На более старых ветвях ягоды мельчают, их становится меньше, поэтому такие ветви удаляют. Им на смену остаются ветви следующего возраста, а там уже подрастают молодые, и так постоянно куст поддерживается в хорошем состоянии. Ежегодную молодую смену отбирают из новых прикорневых (идущих из земли) побегов: оставляют три-четыре самых сильных и удобно расположенных, а остальные вырезают.

Если новых прикорневых

побегов образуется мало или они очень слабые, надо вырезать побольше старых ветвей, даже если они еще неплохо плодоносят: такая «жертва» в дальнейшем окупается. Оставшимся прикорневым почкам достанется больше питательных веществ, и они дадут новую, сильную поросль.

Итак, в кусте оставлено по 2—4 ветви каждого возраста — от одного до 7—8 лет. В числе «избранных» — только сильные и здоровые ветви, равномерно расположенные в пространстве. Теперь, чтобы получить на них больше боковых разветвлений, а значит, и больше ягод, надо укоротить верхушки однолетних приростов — и прикорневых и боковых, выросших на старших ветвях. Приглядитесь: кусты черной смородины ветвятся по-разному, в зависимости от сорта — одни сильнее, другие слабее. Так вот, если на кусте мало боковых разветвлений, у новых прикорневых побегов обрезают треть их длины, чтобы вызвать ветвление, или даже половину, если побег к тому же слаб и надо усилить его рост. Если куст «кудрявый», хорошо ветвится, то у прикорневых побегов достаточно лишь срезать верхушки там, где почки близко расположены друг к другу.

Однолетние боковые приросты на старших ветвях, если они выросли за лето на 15—20 сантиметров, тоже слегка укорачивают, срезая верхушки со слабыми почками.

Если случилось так, что вы несколько лет не обрезали смородину и она у вас загустелась, дает теперь мелкие ягоды, проведите «жестокую» обрезку, но не сразу, а за два-три года. В первый год вырежьте половину самых старых, 7—8-летних ветвей. На второй год — другую половину или треть. К этому времени после обрезки первого года появятся многочисленные побеги замещения. Из них отберите 7—10 сильных, остальные удалите. На третий год уберите последние старые ветви и опять оставьте 6—7 прикорневых.

С 4—6-летними ветвями (при первой же обрезке) поступите иначе: если они хотя бы в нижней части нормально плодоносят, то просто омоложите их, укоротив до хорошего плодоносящего бокового ответвления.

После трех лет омолаживающей обрезки в кусте останется 15—20 разновозрастных ветвей, и его уже можно обрезать, как обычно, не запуская в дальнейшем.

Правильная и своевременная обрезка смородины (плюс, разумеется, уход за почвой) продлит продуктивную жизнь кустов до 15—20 лет.

Красную и белую смородину обрезают несколько иначе, чем черную. Дело в том, что плодовые почки у них закладываются ближе к концам молодых побегов, и много кистей с ягодами бывает именно там, где кончился прирост прошлого года и начался новый. Причем в тех же местах ягоды бывают и на следующий год и 3—4 года подряд. То есть ветви красной и белой смородины дольше бывают урожайными. А потому, во-первых, старые ветви удаляют не раньше чем через 7—8 лет после начала плодоношения, и, во-вторых, никакие однолетние побеги — ни прикорневые, ни боковые — не укорачивают, чтобы не срезать новые плодовые почки.

Если прикорневые побеги не появляются или слабо растут, нужно так же, как и у черной смородины, вырезать дополнительно одну-две старые ветви, лучше из середины куста.

Полновозрастной куст красной или белой смородины мо-

жет иметь не менее двадцати ветвей.

Принцип обрезки крыжовника примерно такой же: куст должен состоять из 15—20 ветвей разного возраста, постепенно сменяющих друг друга. Самые ценные ветви — 3—6-летние: они несут основной урожай. 7—8-летние тоже хорошо плодоносят, но уже почти не растут, а 9—10-летние уже приходится вырезать, оставляя им на смену ежегодно 3—5 сильных прикорневых побегов и укорачивая их для лучшего ветвления на треть высоты.

Вообще к удалению старых ветвей и у крыжовника и у смородины не нужно подходить формально. Бывает ветка старая, но сильная, на ней много боковых приростов, а главное, много плодушек — очень коротких веточек, на которых 2—4 года подряд, а то и дольше формируются ягоды. А другая ветка моложе, но слабая, и плодушки на ней хилые, а то и вовсе засохшие. Конечно, в таком случае лучше оставить старую ветвь: она еще будет хорошо плодоносить, а вместо нее удалить ту, что моложе, но слабее.

Состояние веток очень часто зависит от того, свободно ли им расти: в загущенных местах куста они быстрее стареют и слабеют. Необходимо следить, чтобы куст не загущался.

Если у крыжовника нет хорошего прироста, надо так же, как и у смородины, удалить дополнительно одну-две старые ветви. А обрезку 5—6-летней усыхающей ветки до сильного бокового разветвления на крыжовнике приходится применять, пожалуй, чаще, чем на смородине.

Разумеется, вырезать любую ветвь у ягодных кустарников надо до самой земли, чтобы не разводить лишних вредителей в пеньках. Ветви подмерзшие, поломанные, слишком кривые, мешающие обработке, удаляют в первую очередь.

Как и любые садовые растения, смородина и крыжовник лучше переносят ранневесеннюю обрезку. Но поскольку весной почки на них распускаются очень рано, когда в сад иной раз еще нельзя войти, то там, где зимы не слишком суровые, эту работу принято проводить осенью, после листопада.

**В. ЩЕРБАКОВА,**  
агроном



# РОВЕСНИЦА КАМЕННОГО ВЕКА

Ученые считают, что первой из овощей была «открыта» капуста. Ее начали возделывать еще в конце каменного века.

Родина капусты — европейское побережье Атлантики. Там и теперь еще можно встретить ее дикорастущих потомков. Широкое распространение получила она в Древней Греции. Александр Македонский, согласно преданиям, всегда считал необходимым перед боем подкрепить силы своих легионеров именно ею.

От греков любовь к капусте переняли древние римляне. Им мы обязаны выведением кочанной, кольраби и разновидности цветной капусты — спаржевой. Каждый уважающий себя римлянин имел капустный огород. Пифагор писал, что «капуста представляет собой овощ, который поддерживает постоянно бодрость и веселое, спокойное настроение духа». В античные времена верили, что она обладает всеми известными на земле «семью благами»: горячим и холодным, сухим и влажным, сладким, горьким и острым. Греки считали, что капуста способствует пробуждению аппетита, и вообще лечебные ее достоинства оценивались как несравненные. Особенно ценился сок, о котором говорилось, что в качестве лечебной микстуры он производит на больного «сильнейшее действие». Может быть, именно этому поклонению капусте в древности мы обязаны строчками из «Евгения Онегина»:

*Живет как истинный мудрец,  
Капусту садит как Горащий...*

От греков и римлян возделывать капусту научились многие европейские народы. На Руси первое официальное упоминание об этом овоще относится к XIII веку. В 1150 году русский летописец сделал запись о том, что «смоленский князь Ростислав Мстиславович подарил епископу Мануилу огород с капустняком». Древние славяне позаимствовали эту культуру от греко-римских колонистов Крыма и других районов Причерноморья. Именно от них и пришло ее название. Кочаны капусты напоминают голову, а по-латыни голова — «капут», откуда и получила затем «капуста».

Постепенно капуста двигалась на север, отбирались ее сорта, наиболее пригодные для суровых климатических условий. Славяне придумали квасить капусту — оригинальный способ приготовления и сохранения впрок столь ценного овоща. От них научились квашению немцы и другие народы.

Поначалу капуста на Руси была привилегией одной лишь знати. Издавна пекли пироги с капустой, капусту шинковали и солили, тушили, варили из нее щи и готовили еще множество всевозможных блюд. Высаживая капустную рассаду на грядки, хозяйки приговаривали: «Не будь красна, а будь вкусна», «Не будь пустая, а будь тугая», «Не будь голенаста, а будь пузаста». Сегодня кочанная капуста в нашей стране занимает около 30 процентов площадей под овощами. Также первое место она занимает в Великобритании, Франции, ГДР, Норвегии, Чехословакии. Содержатся в ней углеводы, белки, минеральные соли,



витамины С, группы В и другие. Она очень ценится медиками как лечебный и диетический продукт.

В наше время роль капусты в питании многих народов не меньше, чем в древности.

**Вот несколько рекомендаций хозяйкам:**

■ Для долгого хранения отбирают капусту с двумя зелеными кроющими листьями. Кочерыжку подрезают не у самого кочана, а отступя от него на 1—2 сантиметра. Хранить капусту можно навалом, но лучше подвешивать на шестах, связав попарно кочерыжки шпагатом.

■ Чтобы капустные котлеты получились на вкус более острыми и сочными, в них можно добавить мелко нарезанные, слегка тушенные в масле антоновские яблоки.

■ Для квашения используются здоровые, плотные кочаны. Не следует перерабатывать загнившую, рыхлую, вялую или подмороженную капусту.

Сначала кочан очищают от наружных листьев и шинкуют. Соль берут из расчета 2—2,5 кг на 100 кг капусты, моркови — 3 кг, лаврового листа — 25—30 г, тмина — 50 г. Иногда добавляют яблоки, клюкву или бруснику (5 процентов к весу капусты). Шинкованную капусту укладывают в бочки, ведра, банки, прикрывают слоем цельных листьев, сверху кладут деревянный кружок и груз. Несколько дней будет идти брожение. За это время надо несколько раз проткнуть капусту палкой, снимая пену, плесень, если они появятся. Через 2—3 недели капуста готова. Хранить ее надо в холодном помещении.

**С. ПОПОВА**

## ИЗ ВОЛШЕБНОГО КОЧАНА

### САЛАТ «МЕЧТА»

Этот салат богат витаминами. Огурцы, морковь, капусту нарежьте мелко соломкой. Еще мельче нарежьте корень сельдерея (или редиску), зеленый лук и чеснок. Положите все в эмалированную миску. Порежьте на дольки яблоки, но не все, часть оставьте для украшения. Перемешайте все овощи и фрукты, добавьте по вкусу соль, сахар, сметану или майонез и снова помешайте. Затем выложите горкой в са-

латник и украсьте дольками яблок, огурцами.

Для салата на 4 порции: 2—3 огурца, 2 морковки, 1/2 кочана капусты, 1 корень сельдерея (или несколько ре-

### ПО-ГУРИЙСКИ

возьмите кочан капусты, очистите от верхних листьев, промойте в воде и нарежьте крупными кусками вместе с кочерыжкой. Если вы солите большое количество, то кладите в бочку, а

если немного, то можно в эмалированную кастрюлю или стеклянную банку. Но в первом случае капуста получается вкуснее. Свеклу нарежьте ломтиками и положите между слоями капусты, посыпьте

красным перцем, залейте уксусом и соленым крутым кипятком, но так, чтобы вода только покрывала капусту и свеклу. Теперь капусту поставьте в теплое место, а когда она закиснет и будет готова, перенесите в холодное.

Готовую подайте в салатнице или на блюде, но уже без свеклы.

Полученная таким образом капуста сама по себе отличная закуска, но, кроме того, она очень хороша к мясу.

Продукты: белокочанная капуста — 1 кг, свекла — 100 г.

уксус — 50 г, соль — 30—40 г, красный перец стручковый по вкусу.

### В МАРИНАДЕ

Нарежьте капусту, положите в кастрюлю, залейте холодной водой, посолите и варите, пока не станет мягкой. Воду, где варилась капуста, не выливайте, она вам пригодится. Пожарьте в кипящем масле нарезанный лук — он должен стать золотистым.

Сложите капусту, лук, нарезанные соломкой морковь и сельдерей в кастрюлю и тушите, закрыв крышкой. В готовые овощи положите помидоры, разрезанные на крупные дольки. А теперь пригодится и отвар от капусты: добавьте в него уксус или щепотку лимонной кислоты, перец, сахар и посолите — получится маринад. Залейте им капусту, поставьте в духовку и держите там 15 минут.

Расход продуктов: на кочан капусты 2—3 столовые ложки растительного масла, ложка сахарного песка, уксус, соль, перец по вкусу, 2 луковицы и 400—500 г разных овощей — моркови, сельдерея, помидоров, зеленого лука.

### ФАРШИРОВАННЫЙ КОЧАН

Возьмите кочан. Очистите от верхних листьев. Вырежьте аккуратно кочерыжку и рядом с ней — крепкие капустные перегородки. Налейте в кастрюлю воды, подсолите ее, вскипятите, положите кочан и варите 5 минут. Кастрюлю обязательно закройте крышкой. Слейте воду, выложите кочан на тарелку, дайте ему остыть. На доску положите марлю, на нее — снятый с кочана верхний лист. Остальные листья разбирайте и кладите на первый лист по кругу, располагая так, как были в кочане. Приготовьте фарш. Мясо и нарезанный лук посолите, пропустите через мясорубку, смешайте с отваренным жестковатым рисом. Готовый фарш выложите на середину разобранных листьев и, взявшись за края марли, поднимайте листья с фаршем так, чтобы опять получился кочан. Кочан положите на сковородку, смазанную маслом или жиром, вниз той стороной, где расположена была кочерыжка. Теперь осторожно выньте марлю.

Сверху кочан смажьте жиром или маслом, потом сметаной и поставьте в духовку.

Чтобы кочан не «сгорел», накройте его сырым листом капусты. Держите его в горячей духовке не больше 40 минут.

Расход продуктов: на кочан капусты 500 г мяса (лучше свинины), стакан риса, 1—2 средние луковицы, жира или масла — столовая ложка, несколько столовых ложек сметаны.

### ЛЕНИВЫЕ ГОЛУБЦЫ

Кочан капусты обдайте несколько раз водой и мелко нашинкуйте. На дно кастрюли положите масло или маргарин и половину капусты. Нарезанное небольшими кусками мясо, тертую морковь, томат обжарьте. В кастрюлю с капустой кладите вначале мясо. На мясо — морковь, на нее — сырой рис, оставшуюся капусту. Добавьте лавровый лист, перец, немного бульона, не забудьте посолить. Ленивые голубцы тушите на медленном огне. Ни в коем случае не мешайте, иначе все испортите.

Расход продуктов: на кочан свежей капусты (или 1 кг квашеной) 500 г мяса, 1 морковка, 2 луковицы, 2—3 столовые ложки масла или маргарина, стакан бульона или кипятка, полстакана риса, столовая ложка томата, лавровый лист, перец, соль по вкусу.

### ОЛАДЫ

Капусту промойте в холодной воде, мелко нарежьте, положите в кастрюлю с небольшим количеством молока и варите на маленьком огне. Затем засыпьте манную крупу, сахарный песок, посолите и перемешайте. Добавьте в тесто сливки и взбитые белки. Оладьи жарьте на раскаленной сковороде в кипящем топленом масле, сметану подайте отдельно.

Расход продуктов: на половину кочана капусты стакан молока, 2—3 столовые ложки манки, 1—2 столовые ложки сахарного песка,  $\frac{1}{2}$  стакана сливок, 4 яйца,  $\frac{3}{4}$  стакана сметаны.

В. КОВЧЕНКОВ

### ДОРОГАЯ «ХОЗЯЮШКА»!

Очень увлекаюсь музыкой. В моей домашней фонотеке более сотни грампластинок с различными записями. Иногда, проигрывая их, замечаю, что звук «плывет». С чем это связано? Может быть, пыль виновата? Как правильно хранить пластинки?

Ирина РУМЯНЦЕВА

Харьковская область.

## «ЖИЛЬЕ» ДЛЯ ГРАМПЛАСТИНКИ

От правильного содержания пластинок и ухода за ними зависит качество их звучания и долговечность. Ни в коем случае не допускайте, чтобы диски терлись друг о друга: от этого портятся звуковые дорожки, и звук может действительно «поплыть». Держать их надо в бумажных конвертах или в специальных полиэтиленовых пакетах, защищающих от пыли.

Каждый раз перед проигрыванием обязательно протирайте пластинку мягкой, сухой тряпочкой, а еще лучше — специальной пылесвязывающей салфеткой, которые продаются в хозяйственных магазинах. Если не будете это делать, то со временем на игле проигрывателя образуется плотный комочек пыли, и качество звука ухудшится. Не пытайтесь снять этот комочек пальцами — можете испортить иглу. Лучше очистить иглу маленькой кисточкой для рисования.

Не оставляйте грампластинок на солнце, от этого они непоправимо коробятся. Не держите их вблизи отопительных приборов.

Хранить пластинки надо в вертикальном положении, на

специально отведенной для этого полке. Еще лучше сделать для них особую полочку с ячейками, чтобы пластинки не стояли вплотную друг к другу и легко можно было бы найти нужную.

Устройство самого простого «жилья» для грампластинок показано на рис. 1. Размеры полки рассчитаны на хранение дисков-гигантов. Для хранения пластинок среднего и малого формата отделите часть полки поперечной перегородкой, как показано на рисунке, и сделайте над ней уменьшенные ячейки. Пространство под ними пригодится для хранения тряпочки, кисточки и других предметов для ухода за пластинками и проигрывателем.

Длина полочки на рисунке не указана. Вы выберете ее сами, в зависимости от того, сколько у вас пластинок. Размер ячеек должен быть таким, чтобы в каждой из них свободно помещались 2—3 диска.

На рис. 2 показано еще одно простое устройство для хранения пластинок. Его тоже нетрудно изготовить самим. Основание можно сделать из деревянного бруска или из дощечек. В нем через каждый сантиметр сделайте отверстия и укрепите в них дуги из толстой стальной проволоки, как показано на рисунке. Аккуратно покрашенная подставка с пластинками в красивых ярких конвертах будет выглядеть очень нарядно.

Даже тряпочку для протирания дисков можно сделать красивой и более удобной. Маленький деревянный брусочек (размером не больше спичечного коробка) обложите ватой, оберните лоскутком фланели, вельвета и аккуратно зашейте. Таким брусочком очень удобно протирать пластинки. Время от времени очищайте его от пыли влажной щеткой.

Н. КОНОПЛЕВА

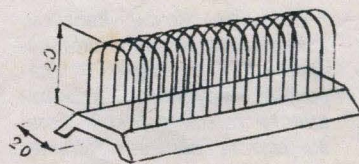
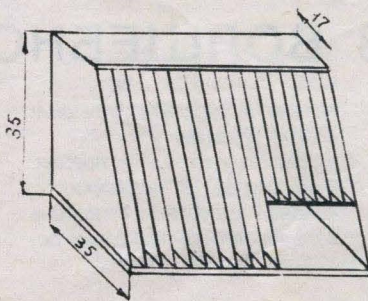

# МОДНАЯ ШАЛЬ

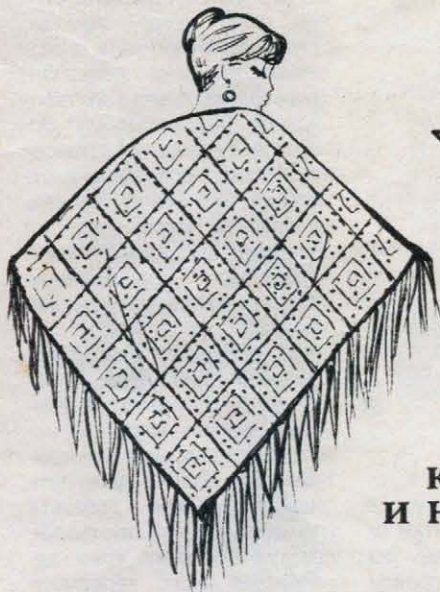

КРЮЧКОМ  
И НА СПИЦАХ

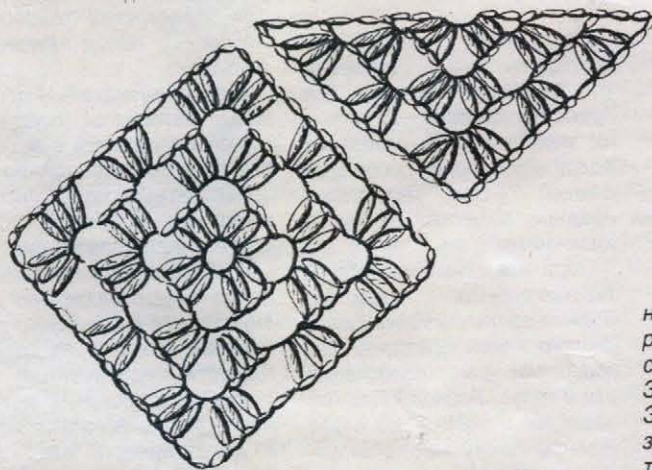
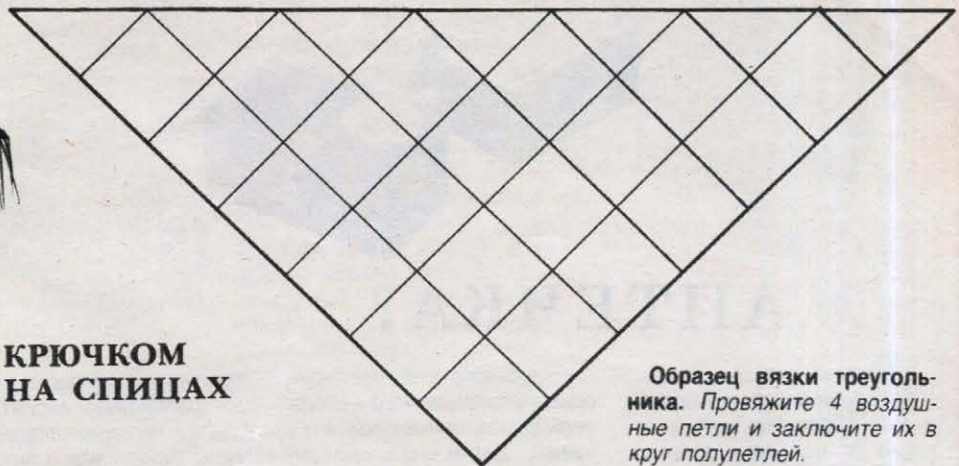

Такую шаль можно связать из 300 г остатков разноцветной шерсти. Крючок — 3 с половиной мм.

## Техника вязания

**1. Цепочка из воздушных петель.** Недлинный конец нитки положите на указательный палец левой руки и зажмите его. Подведите крючок под нитку и поверните его вокруг самого себя. Снова подведите крючок под нитку, подхватите ее и протяните через петлю на крючке. Следующие петли набирайте, вновь подхватывая нитку и протягивая ее через очередные петли.

**2. Полупетля.** Введите крючок в петлю, подхватите нитку и протяните ее через петлю цепочки и петлю, лежащую на крючке.

**3. Столбик с накидом.** Накиньте нитку на крючок, ве-

дите его в петлю, подхватите нитку, протяните ее через петлю, снова накиньте нитку на крючок, протяните ее через две петли, опять накиньте нитку и протяните ее через две последние петли.

**4. Дуга** — это отверстие, образованное воздушными петлями.

**5. Угловые дуги** — это отверстия по четырем углам квадрата.

**6. "..."** — группу петель, заключенную между звездочками, нужно повторить заданное количество раз.

**Образец вязки квадрата.** Провяжите 4 воздушные петли и заключите их в круг полупетлей. Каждый следующий круг начинается тремя воздушными петлями, которые в процессе работы считаются за один столбик с накидом.

**1-й круг (лицевой):** 3 воздушные петли, 2 столбика с

накидом в круге. Повторить 3 раза \* 3 воздушные петли, 3 столбика с накидом в круге. \* Затем — 3 воздушные петли. Этот и все следующие круги заключайте полупетлей в третьей воздушной петле предыдущего круга. Поверните работу на другую сторону.

**2-й круг (изнаночный):** 3 воздушные петли, в воздушной дуге — 2 столбика с накидом, 3 воздушные петли и 3 столбика с накидом. Повторить 3 раза \* 1 воздушная петля, в следующей дуге — 3 столбика с накидом, 3 воздушные петли и 3 столбика с накидом \*, затем 1 воздушная петля. Поверните работу на другую сторону.

**3-й круг (лицевой):** 3 воздушные петли, в дуге — 2 столбика с накидом, 1 воздушная петля. Повторить 3 раза \* в угловой дуге — 3 столбика с накидом, 3 воздушные петли и 3 столбика с накидом, 1 воздушная петля. В следующей дуге — 3 столбика с накидом, 1 воздушная петля \*. В угловой дуге — 3 столбика с накидом, 3 воздушные петли и 3 столбика с накидом, 1 воздушная петля.

Продолжайте работу, меняя в каждом круге цвета шерсти до тех пор, пока высота сторон квадрата не достигнет 6,5 см.

**Образец вязки треугольника.** Провяжите 4 воздушные петли и заключите их в круг полупетлей.

**1-й ряд:** 4 воздушные петли, в круге — 3 столбика с накидом, 3 воздушные петли и 3 столбика с накидом, 1 воздушная петля, 1 столбик с накидом. Поверните работу на другую сторону.

**2-й ряд:** 4 воздушные петли, в первой дуге — 3 столбика с накидом, 1 воздушная петля. В угловой дуге — 3 столбика с накидом, 3 воздушные петли и 3 столбика с накидом, 1 воздушная петля. В дуге, образованной тремя воздушными петлями 1-го ряда: 3 столбика с накидом, 1 воздушная петля и 1 столбик с накидом. Поверните работу на другую сторону.

**3-й ряд:** 4 воздушные петли, в первой и второй дуге по 3 столбика с накидом и 1 воздушной петле. В угловой дуге — 3 столбика с накидом, 3 воздушные петли и 3 столбика с накидом. В следующей дуге — 3 столбика с накидом, 1 воздушная петля. В дуге, образованной воздушными петлями второго ряда — 3 столбика с накидом, 1 воздушная петля и 1 столбик с накидом.

**Плотность вязки:** один квадрат равен 6,5 × 6,5 см.

## Описание работы

Свяжите 78 квадратов и 13 треугольников. Затем соберите шаль, сшивая по изнанке квадраты с треугольниками по прилагаемой схеме.

Две стороны шали отделайте разноцветными кистями по 25 см длины каждая.

Из таких квадратов можно собрать и красивую наволочку для маленькой диванной подушки.

М. Гай-Гулина  
Рисунки А. АРХУТИКА.

# ЕСТЬ ЛИ У ВАС



## АПТЕЧКА?

Нечаянно порезан палец... Ни йода, ни бинта не нашлось в доме. Пришлось идти к соседке, у нее есть аптечка. Необходимая помощь была получена.

А почему бы каждой семье не обзавестись аптечкой? Сделать это совсем нетрудно. Давайте обсудим, какие медикаменты понадобятся.

Некоторые люди ощущают боли в области сердца и надеются, что они пройдут сами собой, без лекарства. Зачем рисковать — нужно вызвать врача. А до его прихода примите валидол. Положите таблетку под язык, через несколько минут почувствуете облегчение.

Валидол не только снимает сердечные боли, но и успокаивает при нервном возбуждении; его применяют и как противорвотное средство.

При неврозах сердца принимайте настойку валерьяны. Она также уменьшает нервную возбудимость, способствует наступлению спокойно-

го, глубокого сна. На один прием взрослым — 20—40 капель, разбавленных водой (не чаем!), детям — сколько ребенку лет, столько и капель.

В домашней аптечке должны быть препараты для лечения простудных заболеваний. Амидопирин (пирамидон) и анальгин обладают болеутоляющим, жаропонижающим и противовоспалительным действием. В сочетании они еще более эффективны (выпускают их и в таблетках под названием «Пиронал»). Ну и, конечно же, под рукой должен быть аспирин (ацетилсалициловая кислота) — всем известное противопростудное средство. Но им не увлекайтесь: после длительного приема могут быть осложнения, опасные для желудка. Дозировку и длительность приема должен установить врач, обращаться к нему надо в каждом случае. Противопоказан аспирин женщинам в первые три месяца беременности.

Хорошо иметь в аптечке

горчичники, камфарное масло для растирания, таблетки от кашля и «отхаркивающие» (из травы термопсиса и питьевой соды).

Пригодятся желудочные препараты: сода питьевая (гидрокарбонат натрия), для приема от изжоги 1—2 таблетки измельчите и разбавьте водой или молоком, активированный уголь (поглощает вредные вещества и газы в кишечнике).

Обратите внимание на\*противомикробные средства. Водные растворы марганцовокислого калия пригодны для обработки ран, полоскания рта и горла. Борной кислотой чаще всего промывают глаза (чайную ложку на стакан воды), применяют ее и как полоскание.

Порезы, ранки хорошо дезинфицируют перекись водорода, настойка йода, «зеленка» (водный раствор бриллиантовой зелени).

Всегда имейте в домашней аптечке набор перевязочных

материалов: стерильные салфетки, бинты, индивидуальный пакет первой помощи, стерилизованную вату в различной упаковке, лейкопластырь (обязательно и бактерицидный). Необходим жгут Эсмарха для временной остановки обильного кровотечения из артерий. Его можно держать не более 2 часов, чтобы не допустить омертвления ткани. Небольшое кровотечение можно остановить давящей повязкой.

Не забудьте приобрести стаканчик для приема лекарств, 2—3 пипетки, 2 резиновых напальчника, термометр для измерения температуры тела. Если в доме есть грудной ребенок, добавьте спринцовку, соски, пустышки, детскую присыпку, крем, вазелиновое масло, термометр для определения температуры воды перед купанием малыша.

Все рекомендуемые препараты, материалы, предметы гигиены продаются в аптеках без рецептов. Домашнюю аптечку можно разместить в шкафчике, в темном, сухом месте, недоступном для детей. Лекарства расположите по полочкам, отдельно для внутреннего и наружного применения. Следите за сроком годности медикаментов: при длительном хранении они теряют свои лечебные свойства и могут нанести вред здоровью. Можно купить в аптеке и готовую, укомплектованную аптечку. На выбор есть аптечка первой помощи, универсальная, аптечка матери и ребенка.

**М. ИГНАТЬЕВ,**  
заслуженный врач  
РСФСР



Рисунки Э. РАПУТОВОЙ.

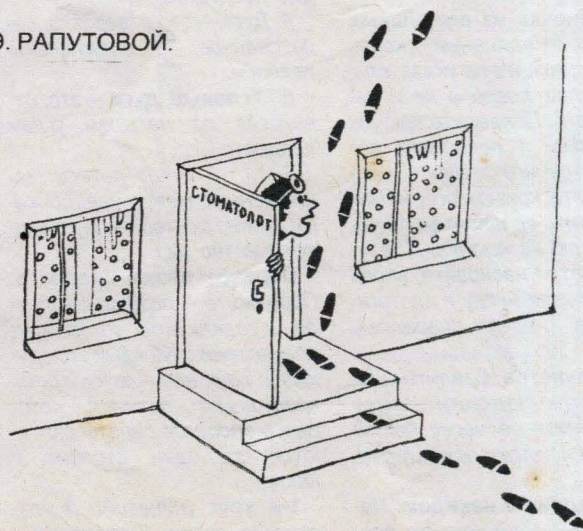

# СТОРОНА МОЯ МЕЩЁРСКАЯ

Виктор  
КОНОВ



В нашем маленьком рязанском колхозе, со всех сторон зажатом лесом, болотом, другими деревнями, в далекое послевоенное время не хватало своих покосов. Поэтому ездили за 20—30 километров в глубину лесов нашей Мещёры, на дальние луга. В середине лета собирался обоз, бабы и немногие вернувшиеся с войны мужики укладывали на телеги косы, грабли, посуду, продукты. Уезжали на две-три недели, жили в шалашах. До сих пор сильно жалею, что был еще маленький и меня не брали.

Возвращались загорелые, веселые, какие-то особенные... А уже зимой ездили туда за сеном. Вozy с сеном везли заиндевелые лошади, и в морозном воздухе плыл запах знойного лета... Называли деревни в той стороне—Ольгино, Ювино, Гришино, Заводская слобода, Жуковские выселки. Река Пра. Озера—Орсо, Шуя, Линево... Там был какой-то загадочный, необыкновенно красивый, волшебный край.

Позже я ревниво (ревниво к моему краю) и с наслаждением читал очень простые рассказы Паустовского «Мещорская сторона», «Кордон «273» и другие, в которых дышат прелесть и волшебство наших мест, дополняя рассказы своими впечатлениями и воспоминаниями.

И вот, наконец, уже будучи жителем Москвы, я хожу по этим местам, наполняя их памятью детства.

Село Гришино и примыкающая к нему деревня Заводская слобода вытянулись вдоль крутого берега поймы Пры. Пойма широкая, ровная, даже лесок небольшой растет на ней, а река течет у дальнего края поймы, около леса. Приближается Пра лишь к крайнему дому Заводской слободы и уходит, вилляя, в глубь лесов, где расположен Окский заповедник. С простых, вкопанных в землю около кручи скамеек в Гришине и Заводской слободе можно часами смотреть на пойму с пестрыми стадами коров, Пру с таинственной черной водой, лесные дали.

Сбоку к Гришину примыкает огромное Никитское болото, сегодня осушенное, где протянулись ровные грядки картошки, зазеленели травы. И все это—село, река, болото—тонет в мещёрских лесах.

Вечером из леса веяло запахом смолы и доносился дальний печальный счет кукушки. В сумерках у крыльца возился ежик. А ночью засверкала, зашумела гроза. Вполнеба вспыхивали ослепительные молнии, зловеще ярко высвечивая все в избе и на улице. Грохотал гром, сотрясая землю.

шумел ливень. В свете молний было видно, как летели оборванные ветром листья и ветки старых тополей под окнами.

Утром управляющая Гришинским отделением совхоза «Бусаевский» Клавдия Ивановна Абрамова грустно смотрела в окно конторы—еще капал дождь. Лицо у нее загорелое, обветренное до черноты, коронной уложена коса. Плащ и резиновые сапоги—универсальная одежда, которую она вынуждена носить, чтоб везде быть—и на осушенном болоте, и на фермах, и на лесных лужках, где косят вручную шефы. Смотрела она туда, где в нескольких километрах стоит в лесу ставший знаменитым и любимым туристами кордон 273, где течет темная Пра, где саму ее в детстве укусила в ногу змея. Мысли же ее не об этом.

Как часто бывает, утро принесло неожиданные проблемы в хозяйственную жизнь отделения. Гроза оборвала провода, нет электричества. Молчат телефоны и рация, связывающие отделение с центром совхоза и с районом. Доярки доили вручную и предупредили, что вечером доить вручную не будут—«руки отламываются». Будут стоять пилорама, мельница, в мастерских без тока не развернешься...

Но дело не только в электричестве. Это исправят, наверное, сегодня же. Всех беспокоили дожди. Отделение занимается главным образом животноводством, а тут, как известно, почти все решают корма. Корма отделение берет в основном с осушенного мелиораторами Линевского болота, расположенного в восьми километрах в лесу за Прой. Вчера туда ездили на разведку механизаторы, вернулись вымокшие: «Косить нельзя еще—полно воды!..»

Сидящий здесь же бригадир Мушкаренков, человек пожилой, основательный, старательный, говорил:

— Положение, Клавдия Ивановна, серьезное. В Линево травы много, но вода, грубо говоря, вот по сих пор—не влезешь на тракторе. А осень ожидается ранняя. Можно было бы на силос косить, раз такие дожди, но близко локоть, а не укусишь.

— Без паники, Степан Григорьевич. Наговорил—прямо жить нельзя. Каждый год у нас какие-то трудности, а без кормов не бывает. Вот подымутся овсы, трава подрастет. Не все же время холода, июль всегда жаркий был... Директор вчера обещал подъехать, на Линево с ним проедем, посмотрим...

Ей и самой было видно, что положение серьезное, но уныния она не любила, по-

тому что по опыту знала: безвыходных положений не бывает. Да и время сейчас другое.

Клавдия Ивановна родилась здесь, в Гришине. Здесь живут ее отец и мать. Окончила библиотечный техникум и затем Рязанский сельскохозяйственный институт. До реорганизации, когда в Гришине был колхоз, работала парторгом колхоза. В 1962 году нелепо погиб, разбился на мотоцикле ее муж—председатель колхоза. А жизнь, казалось, только начиналась: в колхозах вводили денежную оплату, Клавдия Ивановна с мужем построили в Гришине дом, родился сын Игорь, а муж, 26-летний председатель, с увлечением занимался делами... Сразу опустел и стал почему-то очень большим дом, хотелось уехать куда-нибудь подальше. Но председателем колхоза теперь избрали ее. Работала она до 1969 года, а когда мелкие и слабые колхозы объединили в совхоз и в Гришине стало отделение, Клавдию Ивановну поставили управляющей. Нечего и говорить, что все и вся здесь ей знакомо с детства и саму ее и ее второго мужа, инженера-гидротехника отделения, все знают с малых лет.

Словно подтверждая обоснованность оптимизма Клавдии Ивановны, дождь перестал, и сквозь мутные облака выглянуло неяркое, но уже с утра жаркое солнце. Вскоре дали и электричество. Заработала связь. Директор сказал, что в Линево надо побывать самим, в обед он подъедет... Приехали шефы с Егоровской ватной фабрики косить по лесным полянам и с готовностью согласились накосить и привезти травы телятам.

В коридоре конторы Клавдию Ивановну окружили телятницы. Им обещано было продать каждой по поросенку для личного хозяйства. Совхозная свиноферма находится в центральном отделении, и поросята есть, но еще очень маленькие, о чем не раз было сказано. Но вот кто-то где-то услышал, что этих поросят разбирают себе какие-то начальники. Никакие объяснения Клавдии Ивановны не помогают. «Давай машину, поедем к директору!» Успокаиваются лишь, когда узнают, что директор сам приедет сюда. Сейчас приедет.

И вот минута за минутой, эпизод за эпизодом стали раскрываться жизнь и работа отделения и его управляющей, раскрываться реальность, в которой сразу же бросился в глаза контраст: нежная, поэтическая красота этих мест и напряжение



Клавдия Ивановна.

прозаических будней небогатого нечерноземного хозяйства.

...Еще утром, выглянув в окно, я с удивлением увидел, что новый колодезный сруб, приготовленный для замены старого, сложен на дороге посреди деревни. Дорогу в разных местах перегородили бревна, доски, старые автомобильные покрышки.

— Сегодня же Иван Купала. По давней традиции в ночь на Купалу молодежь развлекается. И деды наши, и прадеды, и отцы, и сами в свое время развлекались. Раньше телеги были, мы их выкатывали на дорогу, чучело кому-нибудь на крышу поставим... Вот председатель сельсовета идет, ему уж, небось, пожаловались. А он и сам, помоложе был, участвовал...

Председатель Гришинского сельсовета Станислав Иванович Краюшкин, поздоровавшись, заговорил почему-то вовсе не об удивившем меня колодезном срубе посреди улицы, а об автобусах...

— Клавдия Ивановна, люди требуют, чтоб мы автобус пустили. Давай этот вопрос все-таки решим. И в райисполкоме на меня давят, и людям надо...

Рейсовый автобус из райцентра в Гришино не ходит: плохая дорога. Оттого у людей есть чувство оторванности. Ни в ателье не съездить, ни в магазин. Да мало ли что! Отделению недавно дали автобус, и на Клавдию Ивановну теперь давят и люди и райком, чтоб автобус хоть два раза в неделю регулярно ходил в райцентр. Ей же хотелось попридержаться его для внутренних дел, которых, как всегда, невпоровот.

— Знаю я, для чего требуют, — не выдержала она. — Наехали отпусники, они и хотят ездить. Нашим рабочим когда сейчас ездить? Они с утра до вечера в делах. А у меня — то шефов надо везти, то своих людей...

— И отпусники тоже наши люди, — резонно говорит Станислав Иванович.

Клавдия Ивановна знает, что автобус пустить, конечно, придется. Люди ездят в Спас-Клепики то на молоковозе, то на тракторной тележке, а это не дело. Очень нужна дорога! Дороги в районе строят, но побольше бы!

Если у доярок и телятниц дела в принци-

пе отлажены и возникающие вопросы решает заведующая фермой Анна Ивановна Митрохина, то с механизаторами сложнее. Работа у них всякий день разная, и много сил уходит на контроль за ней. Сейчас решено во всем совхозе технику держать в мастерских, а не под окнами, как было. Жены механизаторов довольны, потому что теперь никаких левых калымов не стало, и мужья всегда приходят домой вовремя. Но кое-кто из механизаторов ворчит, а один, еще совсем молодой, додумался уехать домой за 8 километров на бульдозере и обижаётся, что его за это наказали.

Мастерские в отделении еще бедноватые. Но зимой есть где обогреться, есть горячая вода для заправки. Среди механизаторов много молодежи, и пока Клавдия

Ивановна ведет утреннее распределение, над ними подшучивают. Ведь это, оказывается, они перетащили ночью на дорогу колодезный сруб.

— С запчастями, как всегда, трудно,— вздохнула Клавдия Ивановна.— Достаем всякими путями. Механик вчера поехал за запчастями. Дома не ночевал. Вернулся сегодня утром, привез, что надо, но сам лыка не вяжет — «надоставался». Отослала его с глаз долой, а то еще директор увидит. Техника новая поступает хорошо: за два последних года получили шесть «Беларусей», два дизельных трактора, бульдозер, бензовоз, молоковоз. Это великая помощь нам. Удобрений бы нам больше на Линево!

Из кабины подъехавшей «Беларуси» вышла женщина.

— Это парторг нашего отделения Молчанова Валентина Ивановна, депутат райсовета,— представила ее Клавдия Ивановна.— Сколько ты, Валя, работаешь трактористкой? Лет десять уже?.. Вот о ком надо написать!

Но Валентина Ивановна испуганно замахала руками и, решив вопросы с управляющей, села в кабину. Трактор укатил.

— У нас две женщины-трактористки. Гусева Лидия Петровна тоже десять лет уже работает на тракторе. Хорошие, надежные работницы! И машины у них всегда чистенькие, на ходу. Им каждые три года, как положено, дают новый трактор и новую тележку. Они зарабатывают побольше мужчин. В общем, молодцы!.. Знаете, почему не хотят, чтоб о них писали? Боятся, напишут что-нибудь про мечту да про росу да так, что неловко будет перед знакомыми. Будни наши жесткие, много неотлаженного. Сама вот за день и поругаешься с людьми, и похвалишь, и опять поругаешься... Дела в отделении улучшаются, но условия пока трудноватые. Бывает, доярки или телятницы на работу опаздывают, пастихи ждут их. Конфликт, надо бы наказывать. Но ведь у них дети, мужья, своя корова, участок — успевай поворачиваться только. У меня самой есть корова, поросенок, куры, участок. Тоже встаю рано и дотемна на ногах. Так что понимаю наших женщин.

Все принимать близко к сердцу, отвечать за все в отделении, за каждую мелочь,— это у Клавдии Ивановны уже в крови, стало просто ее жизнью. Вроде и неброска, незаметна ее работа, а без управляющей — как в доме без хозяйки: все смешалось, нигде ничего не найдешь. Недавно вот взяли отпуск — у сына, курсанта военного училища в Рязани, свадьба. Сыграли свадьбу, и ей хотелось, чтоб молодые пожили у нее в деревне, хотелось побыть с ними рядом просто счастливой матерью. Но подъехала машина, вышли директор с парторгом: «Клавдия Ивановна, очень просим выйти на работу. Надо». И опять пришлось влезать в резиновые сапоги и плащ.

...Недалеко от мастерских работает бригада плотников. Это лесники Гришинского лесничества в порядке шефской помощи отделению делают навес для сена. Руководит ими лесничий Петр Алексеевич Желтов, сын лесника Желтова, о котором написан поэтический рассказ «Кордон «273».

— Кордон стоит еще, но нижние бревна погнили. Ему уже лет восемьдесят,— рассказал Петр Алексеевич.— Никто в нем не живет, летом приезжают иногда мои сестры из Москвы. Директор лесхоза распорядился сломать его: лесхозу он не нужен.

Жаль, если кордонломают. Не так уж много в районе таких известных достопримечательностей.

Позже секретарь Клепиковского райкома партии Виктор Михайлович Фомин поддержал мысль сохранить кордон и обещал помочь этому.

Стук топоров, строящих дом, всегда радует. Приятно смотреть на новые срубы, появившиеся в Гришине. Строят шефы, своих плотников нет. Семь квартир должно быть построено в этом году. Это новая форма шефства, конкретная, действенная, под строгим контролем райкома и обкома партии.

— Семь квартир! — радуется Клавдия Ивановна.— Желаящих уже много, но будем давать в первую очередь дояркам и телятницам.

Как еще различно отношение шефов к своему делу! Две достаточно серьезные организации из Рязани — «Водоканал» и обувная фабрика «Победа Октября».

Вот строит двухквартирный деревянный дом «Водоканал». У бригады свой грузовик, кран, материалы, инструменты. В школе, где они живут, образцовый порядок. Привезли с собой холодильник, телевизор, своего повара. Перед растущим на глазах домом поставлены даже две яркие таблички, рассказывающие, кто и что здесь строит.

— Приятно с ними работать,— говорит Клавдия Ивановна.— Вежливые, работают с утра до ночи. Как это хорошо действует на всю нашу жизнь в отделении! И руководитель их — совсем молодой человек, Олег Полукаров, а дисциплина отменная. У них тоже есть трудности, но они их решают, а не болтают...

И как раз в этот день приехала бригада с фабрики «Победа Октября». Заместитель директора попросту спихнул бригаду на Клавдию Ивановну и уехал. Пришлось ей устраивать их, помогать налаживать быт.

Приехал директор совхоза Виктор Михайлович Кирюхин. Телятницы подступили к нему. Выяснилось, что никакие начальники поросят не разбирали, и если телятницы хотят, пусть хоть сейчас, вот прямо сейчас едут и берут этих поросят, но не обижают, что они еще маленькие...

Отправились на Линево.

Пока ехали по лесной дороге, выяснили все вопросы с этим Линево.

В Линевском болоте, осушенном лет восемь назад, 946 гектаров. В первые годы здесь косили много травы и на сено и на силос. Но постепенно выдохлось Линево — нужны были удобрения, а их дают очень мало. Да и каналы заросли, затянулись. В прошлом засушливом году болото горело. Если бы работать с ним по всем правилам, оно бы давало намного больше.

Сейчас на Линево снова пришли мелиораторы: начинают реконструкцию, будут укладывать закрытый дренаж. Задача состояла в том, чтобы успеть взять траву до начала работ.

Линевское болото, а теперь уже поле, огромно. Далеко-далеко синее сосновый бор. Трава на этом поле растет неровно, но есть что косить. Канавы и каналы полны черной, настоящей на торфе водой. Озерца воды блестящие и на картах поля. Сапоги вязли в почве. Восю пекло солнце. Пахло медом, гудели оводы, утки взлетали с канала. Прав бригадир Мушкаренков: воды много, нечего и думать пока влезть сюда тракторной косилке.

В лесу у края поля уже стоял вагончик мелиораторов, сложены поленицы керамических трубок. На коротком совещании — директор, Клавдия Ивановна, инженер-мелиоратор — решено: мелиораторы в первую очередь чистят каналы, спускают воду и начинают работу на тех картах, где трава похуже. Вода сойдет, трава подрастет, и через неделю начнут косить, опережая работы мелиораторов.

— И до белых мух,— оглядывает Клавдия Ивановна необъятное поле.— Здесь и обедаем, а шефы с ватной фабрики будут и жить здесь в вагончике. Зато без кормов не бываем. Зимой трактор везет на санях стог сена с Линева — пахнет летом. И все заботы свои летние вспомнишь...

Дом Клавдии Ивановны недалеко от конторы. Когда вечерами она приходит домой, люди идут уже не в контору или в мастерскую, а сюда. Множество хозяйственных и личных вопросов решает она, нет ей покоя ни днем, ни ночью. Кропотливо, терпеливо, озабоченно ведет Клавдия Ивановна многосложное, трудное свое дело, и понимаешь, что только такая упорная будничная работа даст хороший результат.

Тихий вечер. Низко над новым срубом повисла огромная красная луна. На пойме кричат лягушки, четко бьет перепел. Поют девушки, возвращаясь из клуба. Возится у крыльца знакомый ежик. Я радуюсь тому, что сохранявшийся в памяти волшебный красивый край действительно существует.

Июнь — июль.

с. Гришино,  
Клепиковский район,  
Рязанская область.

# НА ТИХОЙ УЛИЦЕ

Повесть\*

Владимир КУДИНОВ

Обедать все же пришлось у председателя сельсовета Колоколова: тот передал через участкового, что стол накрыт, что стынет картошечка, хозяйка заждалась, и мой повторный отказ выглядел бы неприличным.

— Что ж, надо идти.— полувопросительно сказал я.

— Надо,— сказал участковый Полозов. Он замкнул кабинет, и мы вышли на безлюдную в тот час улицу.

Колокол жил на Золотаревской, в двух шагах от сельсовета. Немолодой сад, огород, цветник, дом и различные постройки—хлев, сарай с поветью и тепличка—все это размещалось на положенных сельскому служащему пятнадцати сотках.

По скамейке, врытой в кустах смородины, малыш в панамке и трусиках—внучек Колоколовых катал обшарпанный грузовичок. Увидев нас, он крикнул Полозову,

— Здравствуйте, дядя Катя!

— Вот нерусский!— усмехнулся Полозов.— Семь раз нерусский!— И, понизив голос, пояснил:— Катей зовут мою жену. Он слышит все время: Катя да Катя— вот и решил, наверно, что это фамилия...

Под гимнастеркой у Полозова катаются тугие мышцы, от него исходит ощущение здоровья, целостности, какой-то покамест непонятной мне уютности.

В доме пахло свежевывмытыми полами, круглый стол в гостиной, застеленный тяжелой бархатной скатертью и прозрачной пленкой, был заставлен тарелками с домашней ветчиной, салом, салатами. Колокол достал из холодильника потный графинчик водки, настоящей на длинной—от доньшка до горла—ветке зверобоя.

Он был все в той же льняной с лавсаном тенниске, в очках, задранных на лоб, на лице испарина—усердно помогал, видно, хозяйке собирать на стол.

Полозов чувствовал себя в колоколовском доме свободно, как, наверное, и не только в любом доме лукашевской округи, но и района, области, республики—на своей земле да ходить с оглядкой?.. «Александра Францевна,— говорил он, заглядыва-

вая под тарелки,—а где же горчица? Не видно горчицы...» Хозяйка, заливаясь краской, всполошенно подхватывалась, но Полозов, успокоительно коснувшись ее плеча рукою, сам шел на кухню, находил горчицу, возвращался, белозубо улыбаясь, густо мазал ею ветчину, промокал слезы удовольствия платком и затем, отдышавшись, начал искать на столе хрен...

Дверь с веранды во двор была распахнута, марлевый полог шевелился под легким ветром, надувался, с крыльца заглядывала в дом черная курица и, улучив момент, подлезла под полог. Полозов встал, чтобы вытурить ее.

— Куда в лаптях да на паркет?

Разговор вертелся, разумеется, вокруг событий 30 июня. И более всего меня интересовало участие в них самого Колоколова.

Да, он был вызван в магазин, когда Филипповы уже разбили окно и никаким разговорам утихомириться не поддавались. Его же послушались, удалились восвояси, но брали, оказывается, вино около полуночи уже у сторожа—разболтались вконец, безотцовщина, нету на них управы, прямо напасть.

— Василий Николаевич,— сказал я,— мы затребовали из ПТУ, где учится старший Филиппов, его личное дело, характеристику. Характеристика неживая, казенная, в ней имеются теперь уже допустимые тревожные нотки, нелестные оценки. Еще накануне гибели Чигиря они вряд ли были возможны. Но сейчас я хочу сказать вот о чем. Прошлой зимой Александр Филиппов после пьяного дебоша попал в вырезвитель, и в милиции мы обнаружили ваше ходатайство о прощении...

— Не хотелось губить мальчишку,— пробормотал Колокол.— Ему сдавать экзамены за семестр, а дело пахло судом. Благодаря письму отделался штрафом...

— Но наука впрок не пошла...

— Не пошла.— вздохнул Колокол.— И младшего брата совращает.

— Так стоило ли ходатайствовать?

— Ко мне пришла его мать, плакала. Она малограмотная, попросила написать письмо

за нее. Я и писал, по-моему, от ее лица...

— Но подписались-то сами...

— Нечаянно...

«Нечаянно»... Эх, голубчик, Василий Николаевич, как же «нечаянно», если и по содержанию то письмо не письмо матери, а ваше, представителя местной власти, и как же нам установить границы, до которых может распространяться подобное милосердие, всепрощающая доброта?..

Но— молчу, молчу, не дело смущать хлебосольного хозяина, ловить на неуклюжих враках, будь оно все неладно. Самое время переключиться на погоду...

Он вошел, чем-то предварительно брякнув в коридоре, от порога, закрывая за собою одной рукой дверь, уже тянул вторую, встряхнул мою— мне показалось, тоже с шумом, и вопросительно, с участием заглянул мне в глаза.

— Салют из всех батарей!.. Рад с вами познакомиться, Дмитрий Васильевич!.. Прибыли на подмогу местным сыщикам?.. Леонид Грибонеедов, шофер.— представился он, громко дыша.

— Грибонеедов... Что же, в самом деле не едите грибов?

Я порядком уже устал, мною владела послеобеденная вялость, и этот свидетель в замасленном, расстегнутом на узкой груди комбинезоне со своим живым и, наверное, взбалмошным характером был как нельзя кстати.

— Где там!— возразил он.— Только что уплет целую миску лисичек! Пан сдурел, дав такую фамилию моим предкам. В вашей фирме, между прочим, не найдется миноискателя?

— Что?— изумился я. Вялость как рукою сняло.

— Миноискателя,— повторил он.— Пан на своей усадьбе закопал золото, это как пить дать, а где—никто не ведает. Мой дед, а он в свое время служил кучером у пана, рылся в земле, пока были силы, но ни рожна, если можно так выразиться, не нашел. Теперь сидит в валенках на печи, телевизор смотрит, изводит разговорами об этом кладе. А с помощью миноискателя мы б его быстро того,— ковырнул он большим пальцем воздух.

— А ваш дед, он как насчет... того?— с надеждой спросил я.

— Ну что вы! Душа у деда младенческая, но память! Все сказки Пушкина помнит назубок!

— Ну, хорошо, подумаем на досуге.— пообещал я.— Да вы садитесь, разговор у нас долгий.

— Спасибо, Дмитрий Васильевич!— Он сел на стул и тотчас отъехал на нем с грохотом от стола.

\* Следствие по делу об убийстве жителя небольшого городка Ольховатка Д. А. Чигиря, работавшего продавцом в соседнем селе Лукашевка, затянулось. Скоморохов, следователь областной прокуратуры, опросил уже немало свидетелей, но их порой запутанные рассказы результатов пока не дали.

Лукашевский тракторист Геннадий Гурин по делу Д. А. Чигиря имел стопроцентное алиби. Он был задержан до того, как произошла трагедия, и ничего не мог знать о ней.

Не мог, но знал. Откуда?

(Продолжение. Начало в №№ 8, 9.)



— Не за что, Леонид Федорович,— в тон ему сказал я.— Ваш дед возил пана, а вы — председателя?

— Отвозился. Теперь я автослесарь. ГАИ лишила прав.

— Надо полагать, справедливо?

Грибонеедов аж подскочил, опять стукнув стулом, коротко вздохнул, словно ему был задан донельзя детский вопрос, и торопливо, снисходительно объяснил:

— Но, Дмитрий Васильевич! У меня же мать на руках, дед и трое пацанов! Едят, как за себя бросают! Справедливо!..—фыркнул он.—Но ничего, я оптимист— у меня есть ранчо, а на руках миллион специальностей. Работал на бульдозерах, на экскаваторах, автокранах. А в юности бочки ладил, бобров ловил, был пожарным, составителем поездов и даже, представьте себе, каором—возил почту по таймырским стойбищам. Нарты, дюжина псов, мешок вяленой рыбы, мороженое мясо, карабин про запас—романтика! Домой я вернулся немного писателем, и с тех пор про меня говорят: «Джек Лондон из Лукашевки». Словом, проживу!

— Дай бог вам удачи... Однако Тимофей Морковка, не имеющий шоферских прав и будучи вдобавок в подпитии, с вашего ведома ночь напролет катался на машине, за которую отвечаете вы...

— Наша морковка хоть и плюгавенькая, а...

— Такое уж он для вас начальство?—усомнился я.

— Ого, Дмитрий Васильевич, не скажите! С ним, дело прошлое, ездить в район—одна морока. За сигаретами из машины не вылезет, все бегай шофер!

— А вы б не бегали.

— Так посылает!

— Ему самому в пору бегать за сигаретами для вас—он почти в два раза моложе.

— Так я ж не курю!

— Ну, коль не курите, тогда бегайте,—сказал я, дивясь логике Грибонеедова. И как только он, наивный, нескладный, живущий словно впопыхах, мог развезжать по тундре на нартах, сидеть за рычагами экскаватора и уж тем более водить машину! Или преображается за рулем и дорога дисциплинирует его? Миноискатель, скажите на милость!

— Леонид Федорович, почему вы оставляли машину во дворе, не отгоняли в гараж?

— До гаража два километра—он на новой колхозной усадьбе. А председатель живет рядом со мною, через пять дворов. Карета может потребоваться в любое время суток.

— Когда вернулся Морковка, выходили к нему, разговаривали?

— Отчитал!

— Как же он реагировал?

— Да никак.

— Был пьян?

— А кто его знает?.. Вообще-то он прямоходящий, его трудно свалить.

— Давно он у вас квартирует?

— С год.

— Стало быть, у вас должно сложиться определенное мнение о своем постояльце. Что вы скажете о его привычках, слабостях?

— Так я уже все сказал. Говорливый. И,



Рисунок О. ВУКОЛОВА.

если вас это интересует,—недалекий. К политике равнодушен, в литературе, театре, живописи не смыслит ни бельмеса. Говорить с ним просто не о чем. Деньги, тряпки, девочки—вот и все его пристрастия.

— Ну, это не так уж и мало,—уронил я, думая о своем.—Стало быть, он питает слабость к женскому полу?

— А кто ее не питает! Не поверю, чтоб вот вы, например, были бы исключением. Признайтесь, признайтесь, не ханжествуйте! Но вы человек интеллигентный, и, надеюсь, умеете держать себя в узде, и потом у вас на правой руке колечко, а он—не интеллигентный и вдобавок холост...

И вдруг насупился, умолк, ушел в себя. Смотрел в пол, дергая тонким носом.

Что за внезапные смены настроения?..

— Леонид Федорович...—напомнил я о своем присутствии.

Он мотнул головой, выпрямился на стуле.

— Разболтался я, как три бабы у колодца,—с искренним сожалением произнес он.—Даже противно!.. Не люблю говорить о человеке за глаза, ведь земля тебя и слышит и ему передает. Отпустили бы вы меня на сегодня с миром, а? Пойду хлопну рюмку горькой, хоть я и трезвенник,—нервы шалят...

— Ну что ж, ступайте.

Грибонеедов аж просиял.

— Дмитрий Васильевич!..—воскликнул он с жаром.—Я окажу вам посильную помощь, не сомневайтесь, пожалуйста! С этим делом, я ж понимаю, надо кончать. Я ж понимаю, что благополучие общества зависит от каждого из нас, от нашей доброй воли! Мы ж не в Америке, где безнаказанно щелкают даже президентов, прямо как в ольховатском тире—железных осликов и слоников. Я помогу во всем, в чем только смогу, не сомневайтесь все!

Из Лукашевки я возвращался на машине, присланной Вариводой. Наши шоферы люди воспитанные, без надобности разговоров не начинают, и если тебе угодно молчать—пожалуйста, молчи, в претензии мы не будем. Я и молчал, уже наговорившись досыта, и неспешно думал о проведенном в Лукашевке дне. Лишь однажды шофер, с виду застенчивый, смешливый и юный, из армии, видно, недавно пришел, нарушил молчание. Над полем низко—из рогатки достанешь—кружил «кукурузник», опылял картошку (огороды, окаянный, хоть бы не зацепил, сады не опылил!), потом сел за копанями возле небольшой деревни; пробежал к темной купе старых деревьев и стал. Шофер, проследив за моим взглядом, усмехнулся:

— Там магазин. У летчика «Прима» кончилась...

Я улынулся. «Прима» так «Прима», и полез в карман за той же «Примой»...

Да, но что же я увозил из Лукашевки?

Почему Ермолик именно 30 июня передала деньги Чигирию, если прежде подобного не бывало?.. В какое время она и Морковка приехали в Ольховатку, в какое расстались?.. Где и чем занимался Морковка всю ночь на 1 июля?.. И так ли уж безобидно окружение продавщицы Тамары Киселевой?..

Ермолик всеми силами пытается отвести следствие от Лукашевки, нервничает, но в то же время ведет себя так, будто у нас не может быть подозрений на ее счет. Киселева, напротив, спокойна, хотя и понимает, что у нее с алиби дело не лучше, чем у других... Ермолик терпимо, даже с каким-то материнским покровительством относится к Морковке, Киселева—с очевидным презрением, но обе не допускают мысли, что Морковка может иметь какое-либо касательство к убийству. Тот же малодушничает, недвусмысленно намекает на Киселеву и, если потребуется, готов, пожалуй, обвинить и Ермолик, продать весь божий мир, лишь бы выпутаться самому...

Я не хотел думать, что Тамара—соуча-

стница преступления, скажем, наводчица, пусть даже невольная. Она не настолько наивна, за внешней ее холодностью, за связующей, мнимой неразборчивостью в связях—по-моему, тут во сто крат больше зависти, сплетен, нежели правды—душа чистая, целомудренная, я не сомневался в этом. Она носит маску некоего пренебрежения, если не высокомерия, это понятно—избалована чрезмерным вниманием, ей это льстит, она успела устать. Что-то дальше будет?.. Впрочем, зачем загадывать?

Братья Филипповы... Этих мальчиков мы с Вариводой исключали из наших списков почти напрочь, несмотря на ералаш, который они учинили в магазине. У меня еще сидел Грибонеедов, мы перебивались с ним с разговора по существу на отвлеченные темы, на тары-бары-растабары, когда на улице раздалась джазовая музыка. Она приближалась и, громкая, бесцеремонная, истязала душу. Это с магнитофоном к сельсовету шествовали братья Филипповы.

Я допускал, что они вот так и заявятся в мою комнатушку, но нет, выключили на крыльце.

Мальчишки-погодки, старшему семнадцать, учился в ПТУ, младший бросил школу, вроде бы тоже намеревается пойти в училище. Оба белобрысы, румяны, высоки—я со своими ста восьмьюдесятью сантиметрами чувствую себя возле них неуютно. Легкие рубашки навывпуск едва скрывают юношескую хрупкость, худобу.

Да, согласны, некрасиво вели себя вечером 30 июня, но кто же думал, что так трагично закончится тот день... К Чигирию у них никогда никакой вражды не было, хороший был дед, честное слово, товарищ следовательно.

Да, озоровали в магазине, стекло разбили, оскорбили Дениса, заведующую. Потом спали в пухке и в одиннадцать, пробудившись, слушали «Маяк», огорчились из-за проигрыша минчан и оттого пошли к сторожу Куницкому за вином. А тот свое дело знает туго: вино продает с готовностью, но с пятидесятикопеечной наценкой, будто в ресторане. Если же в долг, наценка увеличивается до рубля. Наутро обе порожние бутылки из-под «Вермута» были предъявлены следствию, круг замыкался.

Сегодня во время этих моих бесед в Лукашевку дважды звонил Варивода. «Я ведь чего звоню...—невозмутимо говорил Михаил Прокофьевич.—Я ведь только что узнал из газет, что минское «Динамо» вновь продудло. Представляешь?..» Я не представлял, поскольку не очень-то интересуюсь футболом. Михаил Прокофьевич, кажется, тоже был не ахти какой болельщик. Просто закидывал удочку, не вылуцилось ли случаем зерно. «Ну и как там, на западном фронте?»—без всякого интереса в голосе спросил он потом. «На западном фронте без перемен...»

Въехали в Ольховатку, старую часть города: сады, заборы, кирпичные и деревянные дома, колонки у перекрестков. Где-то здесь жила Ермолик.

— А что,—сказал я шоферу,—кроме этого шоссе, есть какая-нибудь дорога на Лукашевку?

— Да, проселок, бывший шлях.

— Час от часу не легче!..

— Но я не знаю, можно ли по нему проехать. До армии ездил, два года назад, а теперь ше прокладывали на Покровск, а на Лукашевку бросили ответвление... То есть проехать-то проедешь, но душу на колдобинах вытрясешь.—И, помолчав, спросил:—Куда вас отвезти?

— В гостиницу,—ответил я. Надо было принять душ, слегка передохнуть, прежде чем идти к Вариводе.

Я заблаговременно планировал встречу с лукашевским трактористом Гуриным. Раннее судимый, он был доставлен 30 июня в ольховатский медвытрезвитель, но наутро, после безмятежного глубокого сна, не был отпущен восвояси, поскольку накануне дебоширил на станции, расквасил стрелочнику Сидоренко нос и, сдернув с пожарного щита багор, ходил с ним в атаку на пассажиров. Гурина было предъявлено обвинение в хулиганстве, из вытрезвителя его переправили в КПЗ. Затем состоялся суд, и теперь Гурин ожидал этапирования в колонию. Его задержали в 11 вечера, и поэтому по отношению к делу о Чигири у него было стопроцентное алиби. Но Гурин некогда работал на станции, последний год снимал угол в Лукашевке и хорошо знал покойного. Я не питал особых надежд на результаты встречи с ним, однако совсем уж сбрасывать ее со счетов было бы опрометчиво. После задержания Гурина находился в камере либо в одиночестве, либо в компании людей, доставленных в ольховатскую КПЗ из других районов, свиданий у него не было—никто даже не просил, а коль так, то о трагедии с Чигирем ему до сих пор ничего не должно быть известно.

Я неспроста написал «до сих пор»: теперь он мог уже кое-что знать—после полудня к нему поселили Федора Шадурского, того парня, с которым я столкнулся утром в дверях прокуратуры,—собранных улик оказалось более чем достаточно, чтобы взять его под стражу. Тут и угон двух мотоциклов, и кража в буфете при столовой—сигареты, шоколад и пятнадцать бутылок вина, и кража в газетном киоске. Быть того не могло, чтобы «человек с воли», не очень-то огорченный арестом, предстоящим судом и заключением на год или два, мальчишка, чувствующий себя героем всей Ольховатки, не похвастал бы перед «другом по камере» своими похождениями, проделками знакомых, близких и не близких, всем, чем насыпан и от чего приходит в сладостный озноб непутевая его душа.

— Сейчас к нам приведут этого субчика,—сказал Михаил Прокофьевич и, приоткрыв дверь, бросил дежурному милиционеру: «Гурина, пожалуйста!».

— Что говорит Шадурский о Чигире?—спросил я, уверенный, что такой разговор состоялся, и неоднократно.

— Утверждает, что знает об этой истории не больше, чем какая-нибудь ольховатская сорока.—Михаил Прокофьевич подтолкнул ко мне дело Шадурского.—Дескать, слышал звон, но не знает, где он, что имя покойного для него ровным счетом ничего не значит. Этого следовало ожидать.

Гурин оказался высоким нескладным малым с прямым длинным носом, длинными

руками, впалой грудью, острым адамовым яблоком и неспокойными темными глазами. Он был в тапочках и «выходном» незасаленном «хебе» — в этом костюме его задержали, из кармашка пиджака торчал обломок голубенькой расчески.

В душе у меня шевельнулась жалость — вот прожил человек тридцать лет, родных схоронил, семью потерял, друзей не завел и никто не пришел к нему даже справиться: «Ну что же ты, Гена, сумасброд малахольный, дурень великовозрастный, а? Снова на прямой плацкарте в острог?..» Итоги грустные, согласитесь.

Мне почудилось, что Гурин был подавлен, и я не ошибся.

— Как же так, — хмуро, с укором произнес он. — Дениса убили?.. — И обвел нас воспаленным взглядом.

Мы переглянулись с Вариводой. Мы промолчали, но умолк и он, опустил голову. По улице проехала машина, донеслась приглушенная расстоянием музыка. Кажется, я слышал тиканье моих часов.

— Его убили 30 июня, вечером, около вокзала, — осторожно сказал я наконец.

Гурин поглядел на меня непонимающе и недоверчиво.

— А вас забрали именно тридцатого, вечером, на вокзале.

— Вот чего, — горько усмехнулся Гурин, — глупость какая... Пьяный, я в основном пугаю людей, а трогать не трогаю... К тому же — разве тапочком... в смысле ногами, обувью в тапочки, человека убьешь? — И выставил ноги в брезентовых тапочках. — Тут каблук нужен, подковки...

Да, я действовал против правил, создав у Гурина иллюзию, будто мы вправе подозревать его, для достижения цели не все средства хороши, и я был признателен ему. Но был вынужден держать себя в руках, оставаться холодным, непроницаемым и трезвым. Ведь до сих пор мы не знали, что Чигиря били ногами, но об этом, выходит, со слов Шадурского, знает Гурин. Судебно-медицинская экспертиза обнаружила на местах побоев следы слабой металлизации, что наводит на мысль о подковках, но только — наводит. Тут же категоричное: били ногами в тяжелой, с подковками обуви!.. Металлические предметы, найденные в районе места происшествия — на улице, в близлежащих дворах (сломанный разводной ключ, анкерный болт, скоба, кусок дюймовой трубы, арматурные прутья), изъятый у Волосевича свинцовый наладонник — все это было отвергнуто экспертизой.

— Каблуки нужны, подковки, — повторил Гурин. — Вы это знаете не хуже меня. И не такой уж я конченный человек, чтоб идти... чтоб совершить... — Он облизал сухие губы. — И потом, я же любил Дениса, помню его с детства: он приходил к моему отцу, хлопотал о пенсии для него — ведь отец был малограмотный, а с войны тоже вернулся инвалидом... Знал бы паскуду, которая подняла на него руку, раздавил бы, как мокрицу... Я так и сказал ему...

— Кому ему?

— Да этому, которого сегодня посадили.

— Он не называл имени преступника?

— Нет. Говорит, не знает.

— И не сказал, откуда ему известны подробности?

— Нет. Кажется, нет.

— А если без «кажется»?

— Нет, не говорил... Хотя черт его ведает... Я так расстроился... Я вам не вру. Я вообще никогда не вру. Пусть будет хуже, чем есть, но врать меня не заставишь. Я все ждал, что хоть Денис ко мне придет, а он не шел, и я думал: хана тебе, брат, последний человек от тебя отвернулся...

Да, Гурин был явно удручен известием о гибели Чигиря. И искренне сожалел, он несколько не пытался этого скрыть, что по пьянке снова влип в постыдную историю, что снова очутился в одной компании с хулиганьем и жульем всех мастей. Вернуться бы в день 30 июня, прожить бы его иначе... А лучше бы вернуться в дни десятилетней давности, когда только-только проявился тревожный, предостерегающий симптом — выпив с полочки с мужиками, он, фитиль двадцатилетний, съехал на детских саночках по лестнице станционного перекидного моста, горланя при этом: «Вот кто-то с горочки спустился...» И врезался в старушку, руку ей сломал... Тогда и состоялся первый суд, суд товарищеский, на котором взяли его на поруки, а председателем суда был не кто иной, как Денис Андреевич Чигирь... Вон как оно в жизни все хитро перекручено...

Мы велели перевести Гурина в другую камеру и затем доставить к нам Шадурского.

Шадурский держался так, словно репетировал роль перед скорым судом, на котором надеялся сорвать аплодисменты приятелей. Если утром следовало вникать в суть вопросов Михаила Прокофьевича, обдумывать ответы, чтоб не сболтнуть лишнего, не навести напраслины, не «заложить корешей», то теперь, когда следствие закончено, явилось чувство внутреннего раскрепощения. Правда, этот поздний вызов на допрос и мое присутствие оказались неожиданными и озадачивали — что нужно в девять часов вечера, коль все его «шалости» известны и доказаны? Но, не умея долго рассуждать, он попытался попросту отмахнуться от докучливых вопросов. И виду старался не подавать, что встревожился — пострадало бы самолюбие, — но мы-то все видели.

— Вы продолжаете упорствовать, будто вам совершенно не известны обстоятельства гибели Чигиря...

— А чего мне может быть известно? Ничего мне не известно. Я знаю лишь то, о чем болтают повсюду. Даже меньше, потому что особенно не прислушиваюсь. Зачем мне этот — как его там? — Чигирь... А он, — небрежный кивок в сторону Михаила Прокофьевича, — все пристаёт. Теперь и вы приехали. Съездте на седьмой автобус, прокатитесь от вокзала — об убийстве узнаете больше, чем от меня. Или поймите тех, кто это сделал. А меня не дергайте.

— И никогда, нигде, ни при ком вы не вспоминали о Чигире?

— Нет.

— У вас что же, память девичья?

Шадурский наморщил лоб, словно силясь что-то припомнить, но это что-то все ускользало и ускользало. Глаза его бегали, и он торопливо опустил их.

— Вы вспоминали имя покойного не да-

лее как сегодня уже здесь, в КПЗ.

— Где это?.. Не знаю, зачем мне вспоминать...

— Но вспоминали же.

Шадурский тщетно пытался изобразить недоумение на своем лице.

— Что ж, придется пойти на очную, — сказал я. — Врала бы, да не заварилась — понятия о товариществе, мужской солидарности у вас весьма превратны.

Из протокола очной ставки:

**ВОПРОС.** Знаете ли вы друг друга и какие между вами взаимоотношения?

**ОТВЕТ ГУРИНА.** С сидящим передо мной Федей познакомился сегодня в камере — его привели во время обеда. Какие могут быть взаимоотношения...

**ОТВЕТ ШАДУРСКОГО.** Подтверждаю, что познакомился с Геной только сегодня. Отношения нормальные.

**ВОПРОС.** Как и при каких обстоятельствах был упомянут Денис Андреевич Чигирь?

**ОТВЕТ ГУРИНА.** Федя рассказывал, за что его повязали. И сказал: за ерунду. А вот парней, которые ногами избивали Дениса Чигиря до смерти, мол, никак не возьмут. И еще пожалел, что парни не догадались очистить карманы Дениса, что пропало полторы тысячи рублей.

**ОТВЕТ ШАДУРСКОГО.** Я говорил в камере только то, что известно всей Ольховатке.

**ВОПРОС ШАДУРСКОМУ.** От кого вы узнали, что Чигиря били ногами?

**ОТВЕТ.** Не помню. Может, на танцах, может, в кино. А может, на базаре, когда семечки покупал. Кто-то сказал, что били ногами, и все.

**ВОПРОС.** Постарайтесь припомнить, кто сказал.

**ОТВЕТ.** Не помню. Я не старался запомнить.

И еще целый день в Лукашевке.

И почти та же череда свидетелей. Главные из них — Ермолик, Киселева, Морковка. Парни, по Гурину и Шадурскому, в подобитой подковками обуви, избившие Чигиря до смерти, — это покамест все же слабый аргумент в пользу того, чтоб оставить в покое лукашевскую трицу.

Работать же с Шадурским остался Варивода.

На сей раз я взял машину в угрозыске, решив протряться прямой дорогой, заброшенным старым шляхом. Подумалось, что одолеть ее на «газике» будет проще.

Дорога шла вперемежку лесом и полем. Лес был самосейный, смешанный, грибной. В полях росли травы, злаки, картошка. Овес красовался уже в кафтане, а гречиха только примеряла рубаху. «Газик» то резво бежал по уцелевшей дороге, то нырял из колдобины в колдобину — на участках, где от булыжного покрытия остались одни воспоминания. Деревня из двух-трех десятков дворов, одичавшая хуторская усадьба, погост на холме, речка в черемухе и ольхе...

Снова лес, поле, посадки сосны и Лукашевка. Я прикинул, и получилось, что эта дорога заняла примерно столько же времени, что и новая, кружная.

Но Морковка был подшофе, и тогда шел дождь. Дождь, колдобины, ночь, неопытный водитель за рулем — это с одной стороны. А с другой — разве неизвестно, что везет в основном дураку да пьяному?..

Марина Аркадьевна Ермолик, кажется,

чутьку привыкла ко мне. Во всяком случае, нет-нет да и проскользнет в ее словах, мимике, взгляде, жесте пусть робкая, но доверительность. А от нее, похоже, только через доверительный контакт и можно чего-либо добиться. Душа подвижная, не последовательная, склонная к внезапной безрассудности, истеричности, она особенно чувствует бережное обращение с нею.

Сегодня она была в белых сабо, в сарафане сиреневого трикотина и пелеринке на тесьме. Несмотря на неприятности последних недель, внутреннее напряжение, с которым жила, она не забывала о своей внешности. Прическа ей шла. Поменяла даже перстень — на серебряный, с топазом. Серебро снова в моде.

— И опять, Марина Аркадьевна, я хочу поговорить с вами о Морковке. Простите, но меня интересуют даже ваши личные отношения. Вы виделись с ним вчера, сегодня?

— Нет, не виделись.

Я помедлил, поглядел в окно. На ступеньках чайной, расстелив газетку, бабка раскладывала для продажи зелень.

Сказал как можно простодушнее:

— А ведь прежде вы обычно встречались после допросов, не так ли?

— Да, он всякий раз приходил в магазин. А вчера, — она развела руками, — нет, не показался.

Любопытно, значит, Морковка больше не желает договариваться об общей линии поведения?

— А сами вы не пытались его найти?

— Я надеялась, что он придет...

— Вам есть о чем поговорить?

— Ну как же... — Марина Аркадьевна замаялась. — Все мы чувствуем за собой какую-то вину и вообще...

Кончики ее ушей порозовели. У нее свежее лицо, чистая кожа, подумал я, потому что, кроме губной помады, она не признает другой косметики и до сих пор не разучилась краснеть.

— Марина Аркадьевна, вы работаете в лукашевском магазине без малого семь лет и, должно быть, успели изучить здесь всех и вся. Наверное, знаете и прямую дорогу на Ольховатку? Я имею в виду старый шлях... В ночь на первое вы ехали шляхом?

— Да...

— Почему же вы сразу не сказали об этом?

— Не знаю... Наверно, не придавала особого значения. И никто не спрашивал... Шлях выходит прямо к моему дому. А вчера вы сами спрашивали, не опасались ли мы милиции — ведь машиной управлял не совсем трезвый человек и без прав, — с надеждой улыбнулась она. — На этой дороге мы не рисковали встретиться с милицией.

— Вполне резонно, — согласился я. — Бережного бог бережет. А какой дорогой возвращался Морковка?

— Этого я не знаю.

— Я слышал, Марина Аркадьевна, что у вас вполне благополучная семья. Муж заботлив — взял, например, отпуск, чтобы свозить больную дочь в Трускавец.

Марина Аркадьевна глядела на меня с настороженным изумлением. Она не ожидала столь резкой перемены темы разговора.

— Беда с Чигирем приключилась в его

отсутствие, — продолжал я. — Как он принял это известие? Вероятно, очень переживал, сочувствовал?

— Да, конечно, он очень жалеет Дениса Андреевича, боится за меня.

— А как отнесся к выпивке в магазине?

— Я сама призналась. Он простил ее мне, вошел в положение и вообще... Он хороший!

— В этом я не сомневаюсь.

— Он очень вспыльчив, и тем не менее его все любят — и сослуживцы, и рабочие, и соседи. Иной раз кажется — убьет, а через полчаса ластится, прощенья просит за невыдержанность. Однажды накричал на рабочего — тот что-то там со сваркой напорол, а вечером места себе не находил, поплелся извиняться через весь город. Думал, что рабочий страдает, может, потемному горькую пьет, и был удивлен — сам признался. — когда увидел его во дворе, весело играющим в «дурака».

— Видимо, люди знают характер своего начальника участка.

— Да, конечно, — согласилась Марина Аркадьевна. — Он добрый, отзывчивый, справедливый. И друяга. Поверьте, он тянет за своих прорабов и мастеров.

— Его, по-моему, уважают, коль отпустили среди лета, в самую горячую для строителей пору...

— Да, конечно, его очень ценят.

— К тому же надо было непременно подлечить девочку, пока у нее каникулы... У меня тоже дочка, теперь, слава богу, взрослая — скоро шестнадцатая и, знаете, хворала с пеленок, извелись мы с нею. Корь, ангина, скарлатина, опять ангина, а потом и Боткина, прямо напасть... А что, когда говорят «на нем воду возят» — это ведь и про вашего мужа?

— Да, на нем возят. И не только воду, а все что угодно. Я уж и ругала его и просила — будней, видите ли, ему мало, так и выходные торчит на объектах. Ни в кино с ним не сходишь, ни к друзьям, ни позагорать. Все некогда, некогда, некогда.

— И ревнив, небось? Такие люди обычно ревнивы...

— Он убил бы меня... если бы что-нибудь такое случилось...

— Да, но мы отвлеклись — хотели поговорить о Морковке.

— Не надо его подозревать. Честное слово, Морковка не причастен к убийству. Он не способен на это.

— Ну, хорошо... Следствие по делу, к сожалению, несколько затягивается. Вы для нас очень важный свидетель. С другой стороны, не хотелось бы портить вашего отдыха. У вас когда отпуск?

— В сентябре.

— Ну, до сентября мы управимся. Куда же поедете?

— Не знаю, пока ничего не решила.

— В сентябре очень хорош Крым...

— Откровенно говоря, Крым мне немного надоел... Словом, не знаю. Дмитрий Васильевич, я об отпуске сейчас не думаю. Поверьте, так тяжело на душе.

— Ну что ж — до свиданья?

— До свиданья.

Она вышла, оставив летучий запах тонких духов.

(Продолжение следует.)

**п**

исьма о любви. Чтение их — занятие небезопасное, как прикосновение к оголенным проводам: бьет током высокого напряжения. Все пробуждает сочувствие: улыбки и слезы, увлечения и разочарования, надежды и отчаяние. А есть такие, что вызывают растерянность: не знаешь, как и откликаться на них, то ли досадой, то ли легкой усмешкой, то ли серьезным раздумьем. Вот передо мной такое письмо:

«Я в молодости встретила с парнем: сейчас мне 40 лет, ну а ему на два года больше, встречались мы с ним три года, но была ли то любовь, не могу сказать. Мы встречались как-то буднично. Не думайте, что между нами была интимная близость. Я все назначала дальние сроки, когда мы станем близкими, он не настаивал. И однажды он мне сказал, что женится на другой, я ему пожелала счастья. И при этом никакой боли, никакой обиды не испытала. Только в день свадьбы заныло сердце, хотя на свадьбу я, конечно, не пошла.

Прошло время. У него семья: двое сыновей. Я вышла замуж. Муж хороший: не пьет, не курит, на работе его уважают. Он и меня устроил к себе в цех, так что я сразу вроде бы выше стала: на меня распространилось и уважение, которым он пользуется. Как видите, все вроде бы благополучно. Но что со мной творится в последние годы, я не могу рассказать ни одной живой душе. Да и что тут скажешь: 20 лет мы живем дружно, у нас сын (правда, жаль, что единственный), трехкомнатная квартира, обставленная по-современному, машина. А в селе, у родителей, свой дом. Туда мы ездим каждое лето. Но именно там и живет мой старый друг. Вот я себя и мучаю: тайно хочу его видеть, горю желанием, чтобы он заговорил или хотя бы посмотрел в мою сторону.

Я знаю твердо, что все это вздор. Он уж и не помнит, что было.

Да и что на самом деле было-то! Как в детском садике! Ведь и вспомнить нечего, если говорить всерьез. Но не пойму я себя: что со мной творится. Я злюсь на мужа, себя готова разорвать на куски, на весь свет недовольная. А мне всего и не хватает — его внимания, хотя бы чуть-чуть. Я знаю: не нужно это ни ему, ни тем более мне. Ведь воспоминания убеждают: не было любви, раз мы расстались так холодно. Зачем же теперь такая боль и тайные слезы? Для чего неприятности мужу и сыну?

Оба они очень любят меня. Уйду на работу, и вдруг изменилась погода, а я легко одета. Муж ночью, в любое время принесет мне одежду, обувь. Он не считается ни с какой работой, мужская она или женская, все делает. А если приболею — завтрак в постель принесет. Но я к нему не питаю никакой любви, даже жалости нет. Есть только ДОЛГ, долг жены перед мужем. Делаю ли что, иду ли куда, а думаю о том, который за сотни километров от меня живет.

Что это — запоздалая любовь? Или от безделья маюсь? Вроде бы не то. Как я хочу ласки именно его, как я хочу стирать и все делать только ему; провожать его на работу, встречать с работы. Нарожать де-

# О «запоздалой» любви

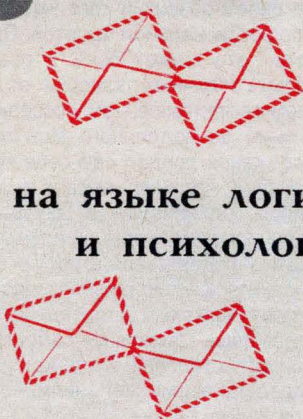
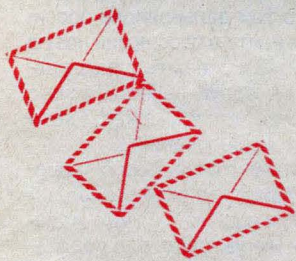

на языке логики  
и психологии

тей от него, и чтобы они были похожи на него, чтобы у них была его улыбка, глаза, взгляд и такое же застенчивое лицо. Я не прошу о помощи и не имею на нее права, потому что понимаю: никогда ничего такого не будет. Но до чего же горько льются слезы и до чего же больно на душе!

Я завидую влюбленным, любящим, и как мне хочется испытать настоящей желанной любви только с ним, любимым!

О чем же я думаю? Скоро внуков дождусь, дожила до седых волос, но как приеду в родную деревню — все забываю, бегаю по улицам, лишь бы милого увидеть...

Прошу: не осуждайте меня строго, я уж и так дважды наказана: во-первых, живу с нелюбимым, а обязана ему всем за его доброту, за ласку; во-вторых, люблю другого, о ком даже думать не имею права. И поплакать открыто нельзя.

Я не раз просила мужа уехать куда-нибудь на Камчатку, в Магадан, ну хоть на край света. Не уговорила. А теперь вот маюсь и его мучаю.

Фамилию свою не пишу не из-за трусости, а просто возраст уже такой, что стыдно: такому безумию покорилась. Я ведь иногда себя презираю, но ничего с собой поделаться не могу.

**С. В.**

Ростовская область».

Задержитесь немного на этих страницах, бесхитростных, искренних, горьких. Чего ждет от редакции, а точнее — от нас с вами, эта женщина? Видите: она не ищет помощи и совета, что делать, потому что ничего не собирается менять в своей жизни. Она хочет **понять**: что такое это ее нынешнее состояние? Как ей с ним ужиться, стерпеться?

Бред ли это, болезнь, напасть, «поддавшись» которой С. В. и дальше будет презирать себя? Или это действительно ее судьба, ее запоздалое счастье? Вот что она хочет уяснить. Словно есть на земле хоть один мудрейший из мудрых, который, выслушав ее жалобы, поставит точный диагноз. Ведь у любви масок тысяча, а лик один. Вполне может быть, что здесь ей привиделась одна из личин, и женщина мается и других мучает при мысли, что ее

осенила ОНА, всеми поэтами воспетая, музыкантами и художниками прославленная, Любовь с большой буквы! С. В. не решается предаться ей без оглядки, всей душой, оставить нелюбимого мужа, отвернувшись от устойчивого, но постылого благополучия. Не может, потому что долг, возраст, сын, будущие внуки, да еще и ОН, видимо, не испытывающий такого же яростного влечения к прежней подруге.

Ну что ж, коли нас пригласили вместе **обдумать** случившееся событие, не знаем пока, счастливое оно или нет, то придется нам перейти с языка страстей на язык сухой логики и психологии, поверить гармонию алгеброй. Говорят, не всегда это вредно. Прежде всего такой ли уж это редкий случай, когда ни с того ни с сего начинает солидная мать семейства подобным образом маяться? Все та же почта «Крестьянки» убеждает: нет, не редкий. Вот еще два письма:

«Полюбила я парня из своего села в очень раннем возрасте. Мы жили по соседству. По вечерам ходили вместе в клуб. Он научил меня танцевать, по его совету я окончила техникум, институт. Столько сил мне дала любовь, столько терпения и столько переживаний! Он не заметил мою любовь. Женится на другой, живут они в городе. Не смогла я его забыть, хоть и женатого.

Годы шли. В 23 года я вышла замуж без любви, просто потому, что в моем возрасте пора обзаводиться семьей. Мне сейчас 40 лет. С ним не встречались уже 15 лет. Как ни странно, если еду в город, где он живет, всегда разговариваю с ним, мысленно, будто он со мной. Ко мне приходит снова молодость, я чувствую его рядом и радуюсь. Я счастлива, что он есть, что именно мне довелось испытать такое чувство. У меня муж, взрослые дети. Но ношу в себе радость, что есть на свете любимый мной человек.

Мне кажется, можно гордиться, что даже в таком возрасте сердце человеческое не остывает. Встречи не ищу, не надо этого, я хочу сохранить свою семью. А любовь поможет мне выдержать все испытания.

**К. Л.**

Чувашская АССР».

«Я завидую авторам писем: они все любили. Неважно, что безответно или будучи замужем, женатыми, неважно, какие у них отношения с любимым человеком. Главное: они знают, что значит — любить. И мне становится обидно: неужели я хуже других или я бессердечная?»

Жизнь уже на закате, мне 41 год. Я мать двоих детей, детей замечательных. У меня чудесный муж. Все считают меня счастливой. И я сама так думаю, пока не прочту что-нибудь подобное, тогда в мое сердце закрадывается сомнение. Мужа я выбирала скорее умом, чем сердцем, хотя выбор был. И вот я уже 19 лет замужем. Иногда я думаю, что люблю его, но так ли это? До свадьбы я знала точно, что никого не любила, а сейчас ничего не пойму. Но разве это любовь, когда все время сомневаешься в ней? Видно, можно прожить всю жизнь и без любви, хотя это очень обидно.

**Н. М.**

Ленинградская область».

Последнее письмо полно **желания любви**, обиды, что она обошла ту, которая так ее ждет. А это значит: до увлечения — один шаг, одна случайная встреча, взгляд, улыбка давнего или нового знакомого. И сердце воспламенится. И тогда: прощай, покой, прощай, тихая семейная жизнь, рвись, душа, в слезах и отчаянии. Или, как в истории К. Л. из Чувашии, утешайся, что ты способна на такое свежее и сильное переживание, не затвердела, не остыла в суровых окаменелостях быта. Что же все-таки это за наваждение такое, которое затягивает женское сердце, как омут, в свой водоворот? Счастье оно или беда?

Счастье, когда мы к нему относимся, как К. Л., и беда, коли ведем себя, как С. В. Что же получается, всех и делов-то, как нынче говорят, — в нашем взгляде на такое событие, в нашем к нему отношении, а не в нем самом, не в этом чувстве? Пожалуй, так. И это первый вывод, который подсказывает нам редакционная почта и наш с вами собственный душевный опыт. Скажете: почему бы действительно С. В. не утереть тайные слезы и не улыбнуться счастливой улыбкой? Ведь ее посетило чудо, которое окрасило ее жизнь новым светом, согрело небывалым теплом. Разве это не удача? Ах, да, она же не этих переживаний искала и жаждала, а ласки, внимания со стороны своего избранника. То есть она хотела бы радостей любви без ее муки. То есть хотела **не осуществимого** нигде и никогда.

В недавнем прошлом журнал вел диспут, начало которому положило тоже авторское письмо с решительным заявлением: «Не бывает любви несчастливой!» Я бы возразила: «Не бывает любви без страданий!» Собственно, остроту чувства, его силу и долговременность поддерживают два таких, прямо скажем, малоприятных фактора, как препятствия к достижению желанного и страх потери любимого.

Когда же потребности в общении, ласке удовлетворялись без особых усилий и борьбы, отношения входили в спокойные берега, нам порой казалось, что сама любовь утекала вместе с глубокой водой. А уходило-то другое: **нетерпение**, азарт борьбы. Но в спокойных проявлениях супружеских отношений мы не узнаем черты того же лика

любви, прежде искаженного напряжением, задором, самолюбием.

Страх утраты. Судя по рассказанному в этих трех и иных подобных письмах, семейная жизнь у наших корреспонденток устроилась более чем благополучно: прекрасные, верные, любящие, внимательные мужья. Опасаться потери их у жен нет оснований. Так не оттого ли устремляются навстречу к мучительной и неутолимой страсти эти женщины, что так **безопасно** их семейное положение? С. В. спрашивает: неужели от безделья такая прихоть посетила ее? И сама же отвечает себе: нет, готова трудиться для любимого в поте лица. Так ведь не одним рукам нужно занятие. Сердце долго не терпит беззаботности и покоя, оно само начинает искать себе заботы. И находит вот такую печаль: «ни ему, **ни тем более мне**», по уверению С. В. не нужное увлечение.

Психологи теперь со всей ответственностью утверждают: стрессы, то есть напряжение, высокие нагрузки необходимы нам, как и отдых от них. Без таких напряжений сжимают, вянут быстро мышцы тела, и мышцы сердца, и души. И вот, бессознательно, мы ищем «муки на свои руки». Ну и, конечно, находим. Так болезнь ли — состояние С. В. и ее товарок «по несчастью»? Отнюдь нет. Призрак здоровья, избытка даже сил, которые только вдруг оказались направленными не туда, где могут найти себе достойное применение. А можно ли их «переадресовать»? Отчего же нет? Поменьше упиваться любовью и вниманием близких, побольше заботиться о том, чтобы воздать им сторицей за добро. Да и немало вокруг нас людей, кого можно было бы отогреть на этом, ныне распыхляемом на ветер огне. Вы, наверное, возразите: разве можно так распорядиться жаром сердца? Это все-таки не механическая или электрическая энергия, которую куда хочешь, туда и направишь. А разве та же С. В. не управляет своими чувствами? Ведь, судя по письму, никто не догадывается о причине ее плохого настроения. И даже самый близкий, любящий человек — муж — остается в неведении. Значит, спрятать, загнать внутрь жгущий ее огонь она в состоянии, а согреть им других — нет? Неправда. Нет охоты, ведь это — расход себя, трата, без немедленного удовольствия...

Вы обратили внимание на возраст авторов приведенных здесь писем: сорокалетние женщины. — читатель может мне возразить, что в самочувствии С. В. и ей подобных не ощущается определенных возрастных особенностей. Точно так же могут метаться, переживать и вовсе юные существа и те, кому сильно за пятьдесят. Да вот же — передо мной доказательство тому — письма других читательниц. Вот одно, рассказывающее о том, как из-за безответной любви к другу юности рухнула семья, и молодая женщина осталась одна, добровольно одна. И в течение шести лет несет в себе эту «счастликую боль», по ее выражению. И готова так идти до конца дней, лишь бы знать: жив и счастлив на земле ее Сережа. Вот исповедь восемнадцатилетней девушки, которая согласилась быть всего лишь добрым другом тому, кого беззаветно любит. Вот вдова признается в тайной любви к женатому человеку... Надо ли

продолжать? И все-таки, на мой взгляд, каждый возраст несет и свои радости и свои опасности. Женщина после сорока, в особенности **состоявшаяся**, как бы мина с запущенным часовым механизмом.

Что значит состоявшаяся? А вот что: она достигла в своем развитии того, что С. В. назвала профессиональной высотой. Правда, «высота» эта может быть у разных женщин весьма отличных размеров: от кочки на ровном месте (выше, чем у соседки, и того довольно) до подлинного Монблана. Тут главное: какой предел сам себе человек обозначил. К желанной высоте мы все, как правило, подбираемся в аккурат к 40—45 годам — к этому времени преодолены трудности и препятствия в достижении необходимого профессионального мастерства. Приходит уважение, а то и почести на работе. Здесь наше социальное самолюбие худо-бедно удовлетворено. Хотя, как известно, нет предела нашим желаниям, но все же молодой голод утолен.

Мы много нервов, дум тратим и на устройство своего семейного очага. Завоевываем себе определенное жизненное пространство, потом его обставляем по собственным понятиям о нужном и должном. Одновременно расходует энергию на воспитание потомства. И тратим ее тем более, чем менее тратит на это дело отец. К сорока — сорока пяти годам все эти волнения и тревоги так ли, сяк ли успокаиваются и проблемы разрешаются. Дети вырастают, становятся на собственные ноги, а хорошей семье с ними и вообще меньше хлопот. Теперь бы жить да радоваться. Но... Именно тогда на семью «вдруг» начинают сыпаться несчастья: болячки, ссоры, неудачи. Запивает непьющий прежде муж, ударяется в хобби, в немыслимые какие-то пристрастия, романы. Помните про седину в бороду и беса в ребро? Если ничего этого не происходит с мужем, может выкинуть какую-нибудь штуку супруга, до того времени деловая и верная. Прежде, правда, такое чаще случалось лишь с мужьями. Оттого психологи и сделали заключение: мужчина в этом возрасте непременно должен затеять какую-то «революцию»: либо работу сменить, либо дом, либо жену. (Думаю, можно было бы ограничиться двумя рекомендациями.) В век женской эмансипации подобные советы в пору давать и женщинам. Впрочем, нынче никто и не ждет таких советчиков. Уже статистика подметила особенность: рост числа разводящихся в этой возрастной категории опережает в несколько раз рост числа разводов среди самых молодых. А ведь до войны те, кто прожил вместе около 20 лет, уже так и оставались в супружестве до конца дней своих.

Вы, наверное, помните фильм, что не так давно показан был по Центральному телевидению и который так и назывался: «Опасный возраст»? В нем рассказывается частный случай, когда два любящих и преданных друг другу человека взорвали собственное и сына благополучие именно из-за того, что не узнали в повседневности мелких обид и ссор все ту же эмоциональную недостаточность, про которую мы здесь ведем речь.

Надумав изменить только супружеское положение, герои фильма волей-неволей

оказались вынужденными изменить и домашние условия и даже профессиональный статус. И, действительно, оказывается, что все эти факторы между собой нерасторжимо связаны, но стержнем в этой триаде, несомненно, является семья. Как признали социологи, наиболее преуспевают в профессиональной сфере те работники, у кого дома — мир и лад. А наоборот — не очень-то получается.

Так что людям зрелого возраста, пожалуй, есть смысл отважиться на смену места жительства (как о том дальновидно просила мужа С. В.) или найти в профессии новую проблему, задачу, чем спешить с разрушением семьи, когда вдруг весть отчего появилось томление души, жажда новых чувств, любовных приключений.

Психологи называют такой способ «самолечения» сублимацией, то есть переводом одного вида энергии в другой, одного желания — в иное. Они же уверяют, что подавленные страстному влечению женщины и мужчины с большим стажем в первом браке, как правило, сожалеют о смене супруга или супруги. Два десятка лет из сердца, памяти, из привычек и вкусов не вычеркнешь.

А любовь — чувство, подверженное приливам и отливам, как все в живой природе. О существовании определенного биоритма любви очень справедливо и убедительно написал в своей книге «О жизни супружеской» кандидат философских наук В. И. Зацепин. Ему даже удалось выявить определенную цикличность у большого числа испытуемых. Когда любящие супруги утрачивали интерес и влечение к «половине», они уверяли себя и других, что вовсе никогда не любили мужа (жену). Вполне возможно, что С. В. оказалась вот в таком своеобразном «бермудском треугольнике»: возраст подошел, быт и работа устоялись, чувство к мужу переживает период отлива — вот вам и отчаяние, и неудовлетворенность, и желание наделать неизвестно каких глупостей, «никому не нужных».

Мне скажут: как все рационально, а если это Любовь с большой буквы? Но мы ведь условились, что здесь **осмысливаем** случившееся, а не просто охаем и ахаем на завалинке, чтобы потом развести руками, сама, мол, кумекай. Мне, например, хочется поставить любовь в ряд других высоких чувств и сравнить наше поведение в иных обстоятельствах. Скажите, бросаем мы старых, испытанных друзей ради нового знакомого только потому, что с ним нам сегодня интересней и, может, приятней? Мы ведь в таком случае не задаемся этим сакраментальным вопросом: а если это Дружба с большой буквы. Мы знаем твердо: это негоже. А вот такого Друга, каким предстает со страни письма С. В. ее муж, оказывается, можно и не жалеть и обижать. Любовь, повторюсь, такое же чувство, как и любое иное человеческое состояние души. Не надо его обожествлять. В нем не только созидательное начало, но и разрушительное. И от нас зависит, куда оно нас заведет: к предательству ни в чем не повинных дорогих людей или обернется добром и радостью для близких и далеких. Это нам решать и за свое решение — отвечать.

Тамара АФАНАСЬЕВА



# ПЕВЦЫ



Всем миром да с песней... и покос становится праздником.

**В**

последний раз я была в Спасском весной.

В лужах у дороги уже вовсю полоскались и бестолково

гоготали, потеряв всю свою важность, гуси. На старых ясенях в парке кричали взбудораженные солнцем грачи.

И хотя в парке еще лежал снег — солнце с трудом пробивалось сквозь густые ветви елей. — уже было видно, что и эти последние белые островки скоро растают; зазеленеют вновь, вот уже в который раз, молодые листочки на ветвях тургеневского дуба, и, стоя под его прохладной тенью, экскурсанты будут вспоминать слова писателя: «Когда будете в Спасском, поклонитесь от меня дому, саду, моему молодому дубу — родине поклонитесь...»

Всякий раз, бывая в Спасском, Тургенев приглашал крестьян в парк, угощал их конфетами, женщинам дарил ленты, платки, и долго в такие дни не смолкали здесь крестьянские песни, которые он мог слушать бесконечно.

Тургенев любил приезжать в Спасское. Ему был необходим запах свежескошенной травы, аромат цветущих лип. Он скучал по своей уединенной скамейке на берегу пруда, где, спрятавшись в зарослях черемухи, поют соловьи: по старой баньке с дымком из трубы, по ночному парку, когда все в нем кажется призрачно-фиолетовым, над прудом висит туман и тишину нарушает лишь хруст ветки под вспугнутой птицей.

Он любил побродить с ружьем по окрестным лесам. Однажды случайно забрел в нищее, заброшенное село Колотовку и в

захудалом притынном кабаке увидел, как состязались в песенном искусстве рядчик из Жиздры и местный житель Яков Турок и как песня безвестного талантливое певца заставила измученных подневольной жизнью мужиков забыть на миг про свою горькую долю, про обшарпанные стены кабака...

Ах, как поют в Спасском и сейчас! Настоящую «Величальную Тургеневу» сочинила Галина Яковлевна Уваркина.

Еще от своей бабушки, которая не один год ходила на барщину, и от отца, который учился в школе для крестьянских детей, построенной на средства писателя, она много слышала об И. С. Тургеневе. Галина Яковлевна, сохранив бодрый, веселый напев таночной песни «Во лугах» (танок — хоровод), лишь немного изменила его, сочинила к нему новые слова:

*Во тургеневских лесах*

*стоит горенка нова,*

*Ой ли, ой люли, стоит горенка нова.*

*В этой горенке новой*

*жил-то мастер дорогой.*

*Ой ли, ой люли,*

*жил-то мастер дорогой.*

Галине Яковлевне семьдесят три. Но когда видишь ее, худенькую, веселую, видишь, как она торопливо зачесывает гребешком волосы, перехваченные аптечной резинкой, совсем как у школьницы, как зазорно торчат очки на ее носу, сколько в ней жизни, энергии, — о возрасте забываешь.

С ней меня познакомила Галя Догадова, художественный руководитель спасского клуба. Мы, помню, нашли ее у сестры, Ксении Яковлевны. В избе было по-

зимнему жарко натоплено, и в сенях прямо пар клубился, когда мы открыли дверь.

— Теть Галь, а я тебе гостью привела. — прямо с порога громко объявила Галя. — Песни петь на магнитофон будешь!

— Ой, да милые мои, я что-то приболела. — услышала я ласковый голос без тени недовольства или досады, хотя визит был довольно поздний и неожиданный. — Да и куда ж я теперь поеду?..

Галина Яковлевна лежала на кровати, прикрыв ноги одеялом, и смотрела с хозяйками телевизионную передачу о матче СССР — Канада.

— Ну, давай!.. Ой, молодец! — вдруг азартно воскликнула она, когда шайба оказалась в воротах у канадцев, и тут же перешла на прежний спокойный тон: — Хотя бы годков на десять пораньше... А сейчас совсем голос пропал. Вот петь-то кому надо, — кивнула она на Галю.

Та в ответ решительно замахала руками:

— Нет-нет, я только помогать буду, если захотите.

Мы перешли в другую комнату, чтобы не мешал телевизор, и скоро Галина Яковлевна без долгих уговоров запела:

*Эх, туман, туман при долине,  
Широкий лист на малине.  
Эх, на молоденьком дубочке  
Сидят там два голубочка.*

Галя подхватывает мотив, и вот уже полилась, постепенно набирая силу, протяжная песня. Голоса их то затейливо переплетались, то расходились, то сливались и звучали, как один. Обе смотрели отрешенно поверх всего, что находилось в комнате, как бы слушая себя со стороны.

*Эх, они сидят, сидят, воркуют,  
Голубушку к себе манут,—*

начинала новый куплет Галина Яковлевна, играя голосом, одну и ту же мелодию запева она каждый раз, заставляя звучать по-новому — то вверх заскользит, то неожиданный распев сделает, то вдруг устремится вперед, словно пытаясь вырваться из ставшего привычным темпа, а потом на каком-то звуке остановится, прислушиваясь к нему, и внезапно оборвет его. Но он как будто все еще висит в воздухе и постепенно замирает...

Галя старалась не уступать ей, хотя голос ее звучал немного грубовато, ему не хватало гибкости голоса Галины Яковлевны. Но в нем слышалась уверенная сила молодости, которая заставляла забыть обо всех недостатках.

Потом Галина Яковлевна пела одна. А Галя с крайним удивлением спрашивала:

— Почему ж мы до сих пор этих песен в хоре не поем?!

— После меня эти песни запевать будешь,— отвечала Галина Яковлевна.

Сколько раз приезжала я в Спасское-Лутовиново, и всегда Галина Яковлевна пела новые и новые песни. Я не переставала удивляться, как много она их помнит, хоть и жалуется часто на свою память.

— Памяти уж и не осталось совсем,— усмехнулась однажды.— Вот у молодой память адская была! А сейчас, когда и вместе соберемся со старухами (артелью-то петь легче), и то часто или хвост потеряем, или начало позабудем.

Начо, как бы доказывая обратное, Галина Яковлевна тут же стала петь одну за другой величальные, таночные, шуточные, протяжные песни. И чуть ли не после каждой спрашивала: «Хороша?»—словно гордилась своими песнями и хотела проверить, так ли они понравились, как ей хотелось бы. И только однажды очень расстроилась, когда закашлялась, из-за этого сбилась и перепутала слова в самом конце песни.

— Я ведь только один куплет не допела,— чуть не плача, с какой-то детской обидой в голосе сказала она.

Время от времени она покрикивала на разгалдевших в кухне цыплят. Но они продолжали так же пищать, собираясь у печи в кучку, и каждый пытался растолкать других и попасть в самую середину, где потеплее. Пришлось ей переловить их всех, посадить в корзину и отнести в теплицу, где стекла уже нагрелись от яркого солнца.

— Сейчас она их на дачу отнесет, в санаторий,— смеялся муж Александр Афанасьевич.

Вскоре она вернулась и снова села за стол. Немного помолчала, видно, вспоминая что-то, и запела песню, которую я еще никогда не слышала:

*Кузнецы молодые,  
Кузнецы молодые,  
Уставаойтя пораньши,  
Уставаойтя пораньши,  
Уставаойтя пораньши,  
Куйтя коней крепши.*

Пели эту песню раньше, оказывается, на масленицу, когда катались на лошадах, украшенных лентами и бубенцами, и в

голосе Галины Яковлевны слышался отзвук тех времен, когда верили в магическую силу обряда и поэтому пекли золотистые и круглые, как диск солнца, блины, всей деревней ходили сжигать чучело масленицы, катали по улицам колеса, облитые горячей смолой, заклиная Ярилу-солнце побыстрее растопить снега и прогреть землю.

Но это была песня не только о старинном празднике проводов зимы, но и о жизни — дороге, которая трудна и далека и не всякому по силам.

*Куйтя коней крепши,  
Куйтя коней крепши,  
Эх, нам ехать далеко.—*

продолжала певица по-молодому сильным голосом, очень торжественно и строго.

*Нам ехать далеко,  
Нам ехать далеко,  
По селам, по деревням.  
По селам, по деревням,  
По селам, по деревням,  
По белым камням.*

Мотив песни довольно прост и безыскусен, и он мог бы показаться монотонным и однообразным, если бы не пропевались с такой любовью, так бережно каждый слог, каждый звук.

Стоит только вслушаться в одно лишь «уставаойтя», как поет его Галина Яковлевна, и станет ясно, что у песни свои законы. Казалось бы, зачем «о» в середине появилось, почему на конце «я», а вместо «в» — «у»? Но грамматика не главное в народной песне. Если все в ней подчинить литературной норме, она потеряет свой колорит, прозвучит уже не то.

Об этом мы порой забываем, когда так обрабатываем народные песни, что теряется их неповторимое звучание, когда отбрасываем безжалостно иногда целые куплеты, забывая мудрую поговорку: «Из песни слова не выкинешь». Поэтому не часто остаются довольны народные певцы, когда слышат свои песни по радио. Галина Яковлевна тоже сказала об этом:

— Наши песни уже не один хор уцепил. Да только поют они не так, как мы. Всю песню переладят, перекаманят, ее и узнать уже невозможно... Нас опять летом снимали — сначала из Ростова приезжали, потом из Ленинграда. Все на телеге меня возили — и в парке, и в Бастыеве, и при тумане, и днем. Везде — по лугам да по болотам. А я сама кино-то и не посмотрела. Говорят, во Францию пошлют. Там, где Тургенев жил, показывать будут.

— А я видал,— сказал Александр Афанасьевич.— В клубе показывали. Ты тогда в городе была.

Галина Яковлевна с удивлением посмотрела на него.

— Видал! А молчал! Ну и хорошо, складно получилось, отец?

— Ну, а что ж,— спокойно, с удовлетворением произнес Александр Афанасьевич.— Сидишь на телеге, как фрау, и поешь.

— А-а-а,— махнула на него рукой Галина Яковлевна.— Да ну тебя! Я ведь серьезно спрашиваю.

Александр Афанасьевич лукаво улыбнулся. Он стоял тут же рядом, опершись локтями о спинку стула, и молча слушал ее

пение. Иногда помогал ей вспомнить слова. А когда она спрашивала совета или в чем-то сомневалась, повторял, соглашаясь: «Ну, а что ж». Раньше и он петь любил, но сейчас уже почти и не пробует, считает, что слишком стар.

— Сейчас жить хорошо стали,— задумчиво проговорила Галина Яковлевна,— но поют меньше. А у нас в молодости по-другому было. Правда, отец? Помнишь, как на святки собирались? Бывало, сидим вечерами долго. А чтоб хозяйевам, у кого собирались, накладно не было, свой керосин по очереди приносили. В «голуби» играли. Это когда все сидят на лавках кругом, а посередке табуретка стоит. На нее парня сажают и по очереди девушек подзывают. Так я говорю, отец?

— Забыл.

— Эх ты, забыл! Забыл! Меня всегда выбирал! Никогда другому малому меня не отдавал.

Александр Афанасьевич смотрит на жену и молча улыбается.

— Его, бывало, спрашивают: «Голубь, доволен голубкой?» «Нет, не доволен». Ото всех девок отказывается, пока меня не подведут. И только тогда скажет: «Доволен». А раз доволен, целоваться надо. Так и целуемся.

— А еще в «соседи» играли,— напоминает Александр Афанасьевич.

— Все рассказывались по парам,— подхватывает Галина Яковлевна,— а одного из парней спрашивали: «Сосед, доволен соседкой?» «Нет». «А кого ж тебе?» «Да вон ту». Но прежде чем другую подведут, ему столько раз ремнем по руке ударят, сколько судья прикажет,— на верность проверяли... Еще колодцы под подушкой из спичек клали. Дескать, приснится: придет суженый коня поить.

— Ну и снилось что-нибудь? — Александр Афанасьевич озорно прищурился.

— Да кто его знает, может, кому и снилось. А я, бывало, как засну, так сразу колодцы все эти из головы и вылетали!

Они шутили и смеялись, вспоминая свою молодость, и чувствовалось, как много пережили вместе, деля друг с другом и радость и горе, и не смолчили их ни голод, ни разлука, ни потеря близких людей.

Поздним вечером, стоя на крыльце, прощаясь со мной, она посоветовала:

— Ты завтра к Матренке зайди, она еще тебе наплет.

С Матреной Павловной Упатовой я тоже знакома.

Помню, в первый раз она встретила меня настроенно — сколько таких, как я, непрошенных гостей у нее перебивало — и ни от кого почти она не получала потом ни фотографий, ни писем, будто о ней забывали сразу после того, как покидали ее гостеприимный дом, хотя на обещания не скупилась. Потом я поняла, как справедлива ее обида — ей всегда было больно и горько убеждаться в такой странной забывчивости, а скорее неблагодарности, потому что привыкла уважать любой труд и держать свое слово.

Она посмотрела тогда на меня хмурым, недоверчивым взглядом и сказала: «Я теперь решила песен для чужих не играть».

Но ее внешняя суровость оказалась обманчивой. Она очень быстро разговари-





лась. Посадила меня обедать и стала рассказывать о Спасском, о местном фольклорном хоре, о своей жизни.

Когда в Спасское-Лутовиново приезжают студенты на фольклорную практику, киногруппы, любители народной песни, их в первую очередь посылают к ним — Галине Яковлевне Уваркиной, Матрене Павловне Упатовой и Анне Борисовне Пасынковой как к ветеранам фольклорного хора, существующего здесь уже более тридцати лет. Ветеранов радует то, что их искусство знают во многих городах. Ведь выступали они и в Орле, и в Москве, и в Ленинграде, и в Воронеже, неоднократно хору присваивалось звание лауреата крупнейших смотров художественной самодеятельности. Но гости порой приезжают в самую рабочую пору — летом и осенью. А чтобы каждому спеть да на все вопросы ответить, нужно время. И главное — большое терпение и доброта к людям: не скажешь же человеку, который приехал издалека, — поезжай, мол, обратно, много вас тут ездит, только людей от дела отрываешь.

— Хор-то мы сразу после войны собра-

ли, — рассказывает Матрена Павловна. — Жизнь трудная была: питались кое-как, надеть нечего, ходили в одних ремках. А ведь молодыми были, покрасоваться-то хотелось. Как хору выступать, надевали паневы цветные, фартуки, «занавески» их называли, банты. Даже бусы, которые на елку вешают, — украшений-то не было. Умели и веселиться и хорошо работать.

Песни в то время нужны были как никогда. И, создавая хор, твердо верили в это учительница литературы спасско-лутовиновской школы Елена Петровна Богомолова и заведующий клубом Павел Константинович Волчихин. Павла Константиновича уж нет, но память о нем в селе останется надолго — не давал он себе отдыха в жизни, а ведь на войне ногу потерял, на костылях ходил.

— Бывало, как слевка, — продолжает Матрена Павловна, — так он все ходит, и в грязь и в слякоть, нас собирает. Иногда идти не хочется, за день устанешь и думаешь: «Нет, сегодня не пойду, разок можно пропустить» — но он уж так упрямится, так уговаривает, что поднимаешься и

*Хор села Спасское-Лутовиново.*

Фото И. ЦИПИНА.

идешь. Да и как посмотришь на него — себя не жалеет, за всеми бегаешь, — стыдно станет. Мы же сами потом рады были, что дома не остались.

Муж ее тоже вернулся с войны без ноги, и кому, как не ей, потерявшей троих детей, было понять Павла Константиновича. Понять, что если уж такое перенесли, теперь жить надо и радостно и счастливо.

...Их интересно слушать вместе. Галина Яковлевна обычно очень переживает, если что-то выходит неудачно, и сразу прерывает пение. Поэтому как-то раз Матрена Павловна полушутя-полусердито сказала:

— Ишь, очки надела. Сидит, как прокурор.

Зато, когда все получилось, Галина Яковлевна погладила Матрену Павловну по голове. Та ничего не могла сказать, ведь песня продолжалась, и только с улыбкой покачала головой.

**Ольга ХАРИТОНОВА**

Орловская область.



**Валентина  
КОРОСТЕЛОВА**

Валентина Коростелева немногословна. Она отбирает слова, как камешки на берегу моря, и ее поэтическая ладонь оставляет самые редкие. Она ищет слово-сердолик. Такая дочерняя привязанность к русскому слову понятна и дорога. Истоки творчества поэтессы в народной поэзии, в народном видении мира и происходящего в нем. Ее лирика мягка, исповедальна, тепла.

**Виктор БОКОВ**



*Где-то фрукты зреют скоро,  
Дремлет в небе синева,  
А у нас на косогоре  
В самый рост пошла трава!*

*Солнце раним-рано всходит,  
Льет и ласку и тепло  
И в порядке мир находит,  
Улыбается светло.*

*И смотрю я без сомнений  
В даль, что дерзко хороша,  
И щемящим обновленьем  
Наливается душа!*



*Луга, луга... Над сонною рекою  
Лишь хлопотливо ласточки кружат,  
И дух такой и небушко такое,  
Что от любви заходится душа.*

*И где они, скажи, тревоги века?  
Их вовсе нет, а только птичий гай,  
И только суть земли и человека,  
И бесконечно милый сердцу край...*



*Улетают птицы, улетают.  
Все пустынной поле, тише луг.  
Не впервые провожаю стаи.  
Что же сердце защемило вдруг?*

*Почему не оторваться взглядом  
От родных и вольных этих птиц?  
Будто... было счастье где-то рядом,  
Молодое счастье, без границ,*

*Но однажды непогожим утром,  
В час, когда нависли небеса,  
Унесли его на крыльях утки,  
Унесли — за реки, за леса...*

### СЕНОКОС

*И что же это за пора,  
Какие редкие красоты,  
Когда с погожего утра  
Штурмует солнышко высоты,*

*Когда, упрятав узел кос,  
Девчонка щурится на солнце,  
И все дружнее сенокос,  
И над стогами ветер вьется.*

*И травы падают волной,  
И ветры, солнышком прогреты,  
Такой разносят дух хмельной,  
Что и душа сдается лету...*



**Любовь  
ТЕРЕХОВА**

В потоке литературы среди поэтических имен нелегко порой выделить новое интересное имя, потому что общий уровень современной молодой поэзии довольно высок. Но истинный талант выдают строки, за которыми видны судьба и характер, чувствуются тонкость души и искренность письма.

Что же привлекательно в стихах Любови Тереховой? Прежде всего искренность, та душевная доверительность, которая создает атмосферу взаимопонимания. Поэт и читатель идут друг к другу, как бы заранее настроившись на одну волну...

**Андрей ДЕМЕНТЬЕВ**



*Я тебя не оставлю  
в самой черной беде.  
Я тебя не ослаблю  
никогда и нигде.*

*Я тебе ни женою,  
ни сестрой не была.  
Я из чаши с тобою  
из одной не пила.*



*Не встречала закатов,  
не делила хлеб-соль.  
Мне бы только крылато  
одолеть твою боль.*

*А гармонь звучит  
с переливами  
И поет-молчит  
с перерывами.  
То, как сокол,  
ввысь,*

*То, как ястреб,  
вниз.  
Ты, душа, проснись,  
Ото сна очнись!*

*Растяни меха,  
Чтоб от грусти —  
в дрожь.  
Может, я плоха,  
Может, он хорош.  
Но моя вина,  
Не его беда,  
Только раны те  
Ты мои не трожь.*



кажете — не бывает? Нет, бывает! Хотите удостовериться — пожалуйста: посмотрите мультфильмы, придуманные и сделанные ребятами из детской мультстудии «Флоричика» (по-молдавски — цветок), и вы поверите.

В сотворении сказки не может быть запретов. Хочешь, чтобы слон был в цветочек — пожалуйста, хочешь, чтобы громоздкий трактор стал симпатичным ТракторишкЕМ — сделай милость... Фантазируй, выдумывай.

Здесь каждый может сделать свой, пусть совсем маленький, на три-четыре минуты, но фильм, рассказать свою сказку, выразить свое понимание жизни. А жизнь ребята познают, конечно, не только в стенах студии. Есть у студийцев такая, казалось бы, прозаическая служба — кино-

## ЗЕМ

передвижка, «Флоридвижка». С «Флоридвижкой» бывают ребята в городах и селах, показывают свои фильмы, рассказывают, как они создаются, устраивают выставки своих рисунков. И во время этих поездок по-новому подмечают многое из того, что нас окружает, чтобы потом, «пропустив» впечатления через свою фантазию, выдумку, запечатлеть на киноплёнке.

В прошлом году приехали флоричата в Голерканы, необыкновенно красивое село. И даже они удивились: стоит на улице дом, а на его стенах нарисованы цветы — яркие, многокрасочные. Наташа Вакарчук и Света Гроссу решили, что герой их мультфильма «Здравствуй, хлеб!» Гугуцэ будет жить в таком же домике.

И вот фильм снят. Совсем маленький мультик, но получился он красивым и добрым. Мальчик Гугуцэ видит, что

Так рождается мультфильм.



Кадр из фильма «Здравствуй, хлеб!».

собравшиеся тучки проливают драгоценную влагу на село, а не на жаждущие ее поля. Он привязывает ленточку к тучке и ведет ее на пшеничное поле. Дождь напоил ниву, и налилось зерно, созрел богатый урожай. Люди радуются. Праздник. По-детски просто, по-человечески мудро: счастье — делать людям добро, чтобы у них всегда был на столе хлеб.

«Здравствуй, хлеб!» — 101-й мультфильм, снятый на «Флоричике». Сто маленьких историй, сказок, рассказов, придуманных детьми, «...это — ожерелье из маленьких мультипликационных драгоценностей», — как метко сказал о них известный кинорежиссер Г. Рошаль.

Здесь дети разных возрастов не просто рисуют, вырезают, делают аппликации.



# ЕННЫЕ ОБЛАКА

снимают, монтируют свои мини-фильмы, они самозабвенно трудятся и учатся понимать и любить жизнь и людей, отличать добро от зла, вырабатывают свою жизненную позицию. А помогают им найти себя Виктория Ивановна и Иосиф Иосифович Барбэ, бессменные, вот уже пятнадцать лет, руководители студии.

У «Флоричики» множество золотых, серебряных, бронзовых медалей, дипломов и различных призов республиканских, всесоюзных и международных конкурсов. С интересом и радостным изумлением, как отмечалось в прессе, смотрели их фильмы взрослые и дети Москвы, Таллина, Киева, Вильнюса и многих других городов и сел страны, ребята из Болгарии, ГДР, Польши, Чехословакии, Японии, Франции, Швеции, Кубы...

Это — слава. Это — признание.

Дети, как известно, всегда и во всем талантливы, где бы они ни росли: в городе или в селе. Их фантазия, энергия требуют выхода. Конечно, можно мечтать о такой вот студии, своей картинной галерее или необыкновенном музее, а можно и самим сделать мечту реальностью. Нужен организатор, человек увлеченный и способный увлечь своей мечтой детей. И они подарят вам свою фантазию, радость и счастье первооткрывателя, как это произошло с «Флоричикой».

«Флоридвижка» в гостях у своих друзей — маленьких жителей села Голерканы.

Фото М. ВЫЛЕГЖАНИНА.





## ПОРЫВ С ДЕФЕКТОМ

Порой некоторых наших сограждан обуяют благие порывы. И только намечают они то или иное дело, а уж созрел в голове солидный рапорт, победный отчет. Ну, например:

«Новое благоустроенное помещение для детского сада построено в селе Червянка Чунского района Иркутской области. Мамы смогут теперь работать спокойно: их малыши—под хорошим присмотром квалифицированных воспитателей и заботливых нянь».

«Деревня Ашланка Волжского района Марийской АССР. Много лет жители этой деревни брали воду на свои нужды из маленькой безымянной речушки, протекающей здесь. Не так давно совхоз «Эмековский» проложил трубы для водопровода. Скоро у деревенских изб установят колонки, и хозяйкам не надо будет по нескольку раз в день таскать тяжелые ведра из речки».

«В местный бюджет Спасского района Рязанской области поступили средства, сэкономленные на ликвидации лишних транспортных расходов и сокращении некоторых штатных единиц из производственного сектора в поселке Красный Маяк. Эти средства будут направлены на дальнейшее благоустройство поселка, на дорожное строительство, улучшение бытового обслуживания местного населения»...

Вот такие намерения... Но, увы, в редакции местных газет и в наш журнал идут письма, в которых эти прекрасные порывы местных руководителей поставлены, мягко говоря, под сомнение.

### ДЯДИН САДИК

Действительно, поначалу не только намерения, но и сами действия руководителей совхоза «Бикей» Чунского района Иркутской области точно соответствовали вышеприведенной необнародованной информации.

Летом 1979 года в селе Червянка появились строители. Они дружно поплевали на руки и принялись возводить помещение для детского сада. Не прошло и двух лет, как возведение было в основном закончено.

— Радуйтесь, товарищи мамы, к маю торжественно откроем,—пообещали совхозные руководители.—Вот только завезем все необходимое оборудование, мебель, игрушки, куклы-матрешки.

«Товарищи мамы» радовались:

— Вот спасибо!

И будующие хозяева прыгали, водили веселые хорюды вокруг новостройки:

— Ура! Наш садик!

Минул май. Настал июнь. И в помещении детского сада появились наконец его первые обитатели. Однако это были не воспитатели, не нянечки. И не малыши.

Здесь поселились взрослые дяди—шефы, приехавшие в совхоз на сенокос.

— Вот тебе и раз!—удивились мамы.

— Дядин садик,—грустно констатировали малыши.

Завершился сенокос, отшумела уборка. Совхозным руководителям все как-то было не до кукол-матрешек.

— Ладно, ладно, не волнуйтесь,—успокаивали они мам.—в феврале откроем. Вот только воспитателей подберем хороших. Им все-таки с детьми работать. С нашей, можно сказать, сменой.

Отмели февральские метели, отзвенела мартовская капель.

Снова лето пришло на сибирскую землю. А помещение детского сада так и стоит сироткой—заброшенное, бесхозное. Уж и окна в нем побиты, и рамы кое-где вывалились. И ветер гуляет в комнате игр.

### ТРУБА—ЕЩЕ НЕ ВОДОПРОВОД

В самом деле, если говорить о деревне Ашланка Волжского района, Марийской АССР, то так оно и получается. Трубы здесь действительно проложили, а вот водопровода как такового пока нет. Конечно, носить воду из речки на коромыслах—это, может, в кино красиво смотрится. А поносите-ка круглый год—и в гололед, и в стужу, под дождем да на ветру. И себе и скотине. Какое уж тут, извините, кино.

Совхоз «Эмековский», на территории которого находится деревня Ашланка, завез сюда трубы, уложил их.

— Вот погодите, поставим колонки, будет вам, граждане, водопровод. Пейте на здоровье.

И два года ставят водоразборные колонки...

Подобная же история произошла здесь и с мостом через все ту же речку. С годами старый мост совсем развалился. Не то что ездить на каком-либо мехтранспорте, пешим порядком передвигаться небезопасно по нему стало. И опять обнадежили руководители совхоза и Эмековского сельсовета жителей Ашланки:

— Вот погодите, сделаем капитальный ремонт—ходите и ездите по мосту как по совхозным. так и по личным нуждам.

Положили несколько бревнышек и на том весь капитальный ремонт посчитали законченным.

В результате и с мостом, как и с водопроводом в деревне Ашланке,—дело труба.

### НА ОТШИБЕ

Правду сказать, и отшиб-то совсем маленький. Каких-нибудь четыре километра отделяют поселок Красный Маяк от центральной усадьбы колхоза. А люди здесь

живут как на острове, куда только вертолетом можно долететь. Свои же колхозные тракторы вдребезги разбили дорогу, что



связывает Красный Маяк с внешним миром.

А ведь в Красном Маяке немалое колхозное хозяйство—скотный двор, телятник, конюшня. Животным надо подвозить корма. Именно об этом в первую очередь беспокоятся авторы письма в редакцию, которые живут и работают в поселке.

Теперь об экономии... Неделями не подвозят в магазин Красного Маяка новые товары—вот вам и «экономия» транспортных расходов. Ходила раньше в поселок почтальонша. Регулярно носила газеты, письма, пенсию (а в поселке больше сорока пенсионеров)—теперь из-за такого бездорожья отказалась. Не носит. И зарплату не получает. Стало быть, опять экономия.

Скоро год как «островитяне» все высматривают, не появится ли кто с большой земли, не принесет ли добрую весточку по дорожному вопросу из Спасского райисполкома. Или из самой Рязани. «Островитянам» ходить по инстанциям недосуг—все работают на колхозном производстве. Даже пенсионеры.

«Странно,—размышляют они,—за чем стало дело? Берега речки Прони усыпаны щебенкой—прекрасным дорожно-строительным материалом. Всевозможной техники в колхозе навалом». А им все обещают:

— Вот погодите, сенокос пройдет.

— Вот уж после уборки...

Во всех описанных нами случаях люди не сразу решились писать в редакцию всесоюзного журнала. Нет. До этого они обращались и в правление колхоза, и в дирекцию совхоза, и в сельский Совет... Им обещали.

Даже, как мы видели, что-то начинали осуществлять из своих хороших замыслов. Возводили стены. Прокладывали трубы. Заменяли два бревна. Но на этом их благородный порыв иссякал.

Думается, теперь самое время мастерам пустопорожних обещаний познакомиться с «Крапивой». Чтобы поразмышлять, как и что. «Крапива» таким размышлениям очень способствует...

А. СУКОЦЕВ

**ЮМО**



Рисунки  
В. ВЛАДОВА

и Ю. УЗБЯКОВА.



Высокая оценка!



## ПРИХОДИТЕ ПОСОВЕТОВАТЬСЯ

Дорогие читатели! Если вы захотите устно поделиться с нами своим опытом или рассказать об опыте товарищей, обсудить наболевшее, поразмыслить о заботах, которыми живет общество и мир, если у вас возникло желание получить совет по семейным и юридическим вопросам — приходите к нам в общественную приемную.

Бывая в Москве, по делам или в отпуске, вы непременно посещаете ВДНХ СССР, поэтому мы открыли приемную здесь.

Итак, по вторникам и пятницам, с 11 до 16 часов мы ждем вас в нашей общественной приемной, которая расположена в павильоне «Экономика» и организация сельскохозяйственного производства.

Ваша «Крестьянка».

### Вопрос — ответ

В редакцию журнала приходят письма читателей с просьбой сообщить, могут ли подписаться на «Крестьянку» горожане.

Отвечаем: на 1983 год подписка на журнал «Крестьянка» принимается без ограничений в любом отделении «Союзпечати».

## КРОССВОРД

**ПО ГОРИЗОНТАЛИ:** 7. Персонаж оперы Н. А. Римского-Корсакова «Снегурочка». 8. Ритмический узор. 10. Русский художник-маринист. 12. Ступень обучения в вузе. 13. Столица государства в Азии. 14. Фотографическое изображение. 17. Наука о плодах. 18. Ягодный кустарник или дерево. 20. Участок реки с быстрым течением. 25. Передовик. 27. Форма устройства многонационального государства. 29. Основной прибор в первых радиоприемниках. 30. Ящик для голосования. 32. Венгерский композитор и пианист. 33. Основной Закон страны. 34. Раздел механики. 35. Совокупность психических особенностей человека.

**ПО ВЕРТИКАЛИ:** 1. Механизм в челноке современного ткацкого станка. 2. Изверженная или осадочная горная порода. 3. Учитель. 4. Сербский композитор и дирижер. 5. Советский писатель, автор романа «Сын рыбака». 6. Организатор первой в нашей стране женской тракторной бригады. 9. Ковшовый элеватор. 10. Инертный газ. 11. Государство на Аравийском полуострове. 14. Имя двух русских зодчих XVI

века. 15. Архитектор эпохи Чешского Возрождения. 16. Вспомогательная шкала в геодезических и астрономических инструментах. 19. Деталь часового механизма. 21. Автономная республика в РСФСР. 22. Денежная единица некоторых зарубежных

стран. 23. Сильное пристрастие, влечение. 24. Лекарственное растение. 26. Остров в Средиземном море. 27. Известный советский писатель. 28. Выборный представитель. 31. Главный кровеносный сосуд. 32. Мелководный залив в устье реки.

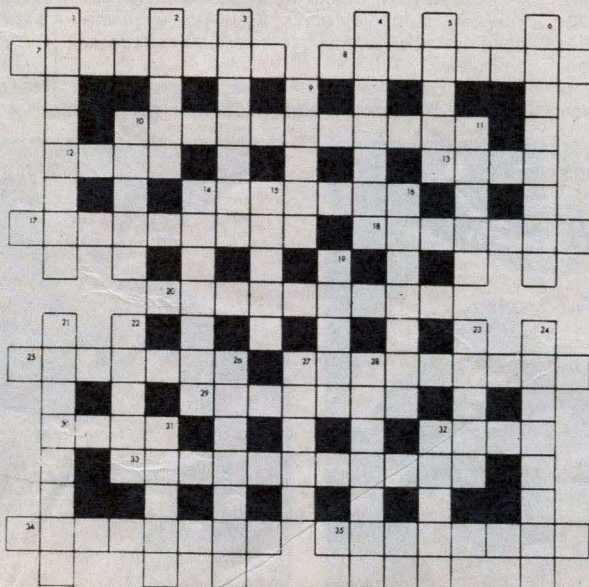

## ОТВЕТЫ НА КРОССВОРД, ОПУБЛИКОВАННЫЙ В № 9

**ПО ГОРИЗОНТАЛИ:** 1. Цейтнот. 9. Пересказ. 10. Тиркушка. 11. Дар. 13. Стрелок. 15. Конкурс. 16. Пульман. 17. Эпигон. 19. Винзен. 21. Кульминация. 22. План. 24. Шарж. 25. Ельник. 26. Осанка. 27. Дувр. 30. Гаев. 32. Механизатор. 34. Нептун. 35. «Тамара». 36. Солонец. 38. Пломбир. 39. Центнер. 40. Каф. 42. Горлянка. 43. Трещотка. 44. Квадрат.

**ПО ВЕРТИКАЛИ:** 1. Циклоп. 2. Йезд. 3. Натр. 4. Тарпон. 5. Лестница. 6. Черенок. 7. Функция. 8. Укоризна. 12. Альбит. 14. Культиватор. 15. Казахстанец. 17. Эспадон. 18. Гульден. 19. Виандот. 20. Ножовка. 23. Нер. 24. Шаг. 28. Выползок. 29. Широта. 31. Арабеска. 32. Мушмула. 33. Раствор. 36. Ситник. 37. Цемент. 40. Кара. 41. Фтор.



# МОЕ ПОДВОРЬЕ

Утопающий в зелени сада голубой дом с белыми нарядными наличниками виден издали на тихой улице сибирского села. На окнах, среди белой кипени занавесок, алеют герани, в уютном палисаднике соперничают с ними в красоте и яркости мальвы, георгины, гладиолусы.

Здесь живет потомственная колхозная семья Утенковых. Глава ее, Алексей Иванович, работает учетчиком полеводческой бригады, его жена, Нина Федоровна, телятница, кавалер ордена «Знак Почета». Супруги Утенковы — люди в колхозе имени Калинина уважаемые. А уважение они заслужили своим трудолюбием. Алексей Иванович, помимо основной работы в колхозе, еще и плотник хоть куда, и столяр, и шофер, если надо. Нину Федоровну все

знают как отличную хозяйку. Молодые соседки чуть что бегут к ней за советом и помощью: она признанный на селе мастер по соленьям и вареньям. Каждый год со своего сада-огорода закрывает до 40 банок с помидорами, солит 2—3 бочки с огурцами и капустой, укладывает на зиму не меньше 200 кочанов капусты, а уж сколько варенья, компотов заготавливает — не перечесть. Того-сего по банке, по две — набираются десятки. Зима в Сибири долгая — не залежится.

Зато лето и осень иной раз совсем по-южному щедрые, если, конечно, к земле руки приложить, как это в семье Утенковых заведено.

В их саду чего только не увидишь. Яблоньки с крепкими краснобокими яблока-

ми, пышные кусты смородины, малины, ирги.

На маленьких делянках зреют дикие для здешних мест арбузы и дыни. Правда, совсем махонькие, да на вкус это не влияет. В стайке, так по-сибирски зовут хозяйственную постройку, корова с подтелком, теленок, два поросенка, овцы, куры, гуси.

Домашнее приусадебное хозяйство — большое подспорье семье. На всю зиму обеспечивает оно Утенковых картофелем, соленьями, вареньями. Круглый год не переводятся в доме со своего хозяйства мясо, молоко, яйца, сметана. Излишки продают государству. «В прошлом году — свинью на 100 кг, более полутонны картофеля. Нынешней осенью — бычка на 400 кг. И государству помощь и семье польза».

Не так давно появился у них на подворье «Москвич». Не для роскоши, не соседям на зависть. Для удобства. Села на сибирской земле ставились еще прадедами, с размахом, с немалыми расстояниями друг от друга. В райцентр съездить, родственников в соседней деревне навестить — проблема. А тут свой транспорт под рукой...

Свое подворье, конечно, хлопот требует. На помощь родителям приходят дочери. Они у Утенковых сызмальства к труду





приучены. Старшая, Галина, как замуж вышла, сразу своим хозяйством обзавелась. У двух других — средней, Татьяны, бухгалтера сельпо, и младшей, Людмилы, школьницы, — постоянные обязанности по дому и по двору. Нина Федоровна на ферму уходит спокойной: что она не успела — до чери доделают.

Таких справных подворий, как у Утенковых, с садом, с огородом, со своей живностью в стайке, в колхозе имени Калинина много. По решению правления для их нужд выделяют корма, сенокосные участки, дают трактор вспахать огород.

...Каждый приусадебный участок дает много пользы, если им распорядиться по-хозяйски, как Утенковы. По осени он наполнит закрома и подвалы щедрыми дарами.

**Н. ЧУРИЛОВА**

Фото Б. ЗАДВИЛЯ.

Колхоз имени Калинина,  
Сузунский район,  
Новосибирская область.

На первой странице обложки: депутат Верховного Совета СССР, бригадир молочнотоварной фермы Ирина Павловна Гибалова с сыном Никитой. (Очерк о ней «Три дня без Ирины» см. на стр. 6.) Фото М. ВЫЛЕГЖАНИНА.

Оформление номера  
В. В. ГОРТИНСКОГО  
и А. П. НОВОЖИЛОВОЙ.

Технический редактор Т. А. НОВРУЗОВА.

ТЕРЕМ ТЕРЕМОК



## ЯШКА

Зимний вечер наступает быстро. Бабка Шура не успела еще управиться по хозяйству, а уже свет зажигать пора. Подбросила в печку дров, взяла ведра, чтобы идти в сарай, корову Лысуху доить. Только дверь из сеней открыла — что-то маленькое шмыгнуло мимо. Мышь или воробышек погреться решил, подумалось. Да и вышла. Лысуха не сразу отпустила хозяйку, а, словно благодаря, тыкалась мордой и лизала шершавым языком натруженные руки бабки.

Когда вернулась, вошла в сени, маленький гость не сидел, забившись в угол, а шумел и не сразу дался в руки. В хате при свете бабка Шура со своим стариком, дедом Леонтием рассмотрели его и удивились: забрался к ним скворец. Видно, не поспешил улететь, вот и захватили зимние вьюги. Решили поселить его под печкой и назвали Яшкой.

Скворец быстро освоился на новом месте. В первый же день исследовал своим длинным клювом каждую щелку в полу, заглянул во все кастрюли на кухне. Забавно повернув голову на бок, старался что-то рассмотреть в щели или засовывал туда кусочек хлеба, а потом долго доставал.

Однажды оставил дед на столе зеркало, кисточку, мыльницу, приготовленные для бритья, и вышел на минутку. Когда вернулся, на столе самозабвенно хозяйничал Яшка. Весь в мыльной пене, он яростно теребил кисточку.

В еде скворец не привередничал. Ел все: хлеб, картошку, кусочки сала, мяса. Просыпался рано и всегда в одно и то же время — хоть часы по нему проверяй. Едва начнет светать, выйдет Яшка из своей «квартиры» и зачистит по кухне, легкими лапками своими тупает. После утреннего обхода — гимнастика для крыльев:



полетит на окно, с окна на печку и обратно. А потом умываться, прихорашиваться. Сядет скворушка на край тазика или ведерка и плещется — брызги летят во все стороны.

С наступлением оттепелей вынесли старики Яшку на улицу: выбирай, мол, свобода или тепло нашего дома. Улетел!

А весной под крышей их дома поселилась пара скворцов. Слушают старики веселые птичьи песни и не сомневаются: это Яшка со своей подружкой живет с ними.

**И. ВАКУЛИЧ,**  
общественный инспектор  
охраны природы

Главный редактор Г. В. СЕМЕНОВА. Редакционная коллегия: И. П. АЛЕКСАНДРОВ (ответственный секретарь), Г. Е. БУРКАЦКАЯ, Е. Г. ГРИГОРЬЕВ, Р. Ф. КАЗАКОВА, О. П. КОЛЧИНА, Л. Е. ПИШЕНИНА, Л. Ф. СЕРГИЕНКО (заместитель главного редактора), Л. В. ХАНБЕКОВ, В. Я. ЧИСТЯКОВА, И. Ф. ШКУРАТОВ.

Адрес редакции: 101460, Москва, ГСП-4, Бумажный проезд, 14. №№ телефонов: 212-20-63; 212-20-79.

Сдано в набор 13.08.82. Подписано к печати 06.09.82. А 00405. Формат бумаги 60×90<sup>1</sup>/<sub>8</sub>. Глубокая печать. Усл. п. л. 5,50. Уч.-изд. л. 8,56. Усл. кр.-отт. 14,00. Тираж 6700000 экз. (1—5719517 экз.). Изд. № 2319. Заказ № 3039.

Ордена Ленина и ордена Октябрьской Революции типография газеты «Правда» имени В. И. Ленина.  
125865, ГСП, Москва, А-137, ул. «Правды», 24.



## — Ау!

Сколько веков тому назад придумали пращурь коротенькое это слово! Сколь-ко веков оно помогает общаться в лесу, находить дорогу к дому!

Лес всегда манил людей загадочной тишиной, щедрыми своими дарами. К этому богатству относились с любовью, бережно.

И чтобы наших далеких потомков порадовала ароматная спелая земляника, крепыш боровик, сыроежка, ласковый масленок, мы должны так же бережно охранять сегодняшний лес.

— Ау!

Будто век с веком перекликается...



Фото И. КОНСТАНТИНОВА.

